



Грузовые ЖД Вагоны

Альбом-справочник

Часть 3 - Платформы
колея 1520 мм



Agonta

Оглавление

Модель	Описание	Стр.
13-149	4-осная платформа для цистерн	5
13-149-01	4-осная платформа для цистерн	6
13-149-02	4-осная платформа для цистерн	7
13-149-03	4-осная платформа для цистерн	8
13-198	4-осная платформа для перевозки лесоматериалов	9
13-198-01	4-осная платформа для перевозки лесоматериалов	10
13-292	4-осная платформа для рулонной стали	11
13-401	4-осная платформа с металлическими бортами	12
13-401-06 13-4012-06	Модернизация платформ моделей 13-401(13-4012) под перевозку лесоматериалов	13
13-401-23 13-4012-23	Модернизация платформ моделей 13-4012/13-401 под перевозку лесоматериалов	14
13-401-24 13-4012-24	Модернизация платформ моделей 13-401(13-4012) под перевозку лесоматериалов и контейнеров	15
13-401-32 13-4012-32	Переоборудование платформ 4-осных универсальных, модели 13-401(13-4012) под перевозку стального проката в рулонах	16
13-401-42 13-4012-42	Переоборудование 4-осных платформ моделей 13-401, 13-4012, 13-401-32, 13-4012-32 в платформы для перевозки стального проката в рулонах на образующей рулона	17
13-401-04	4-осная платформа с 16-ю съемными стойками и торцевыми стенами	18
13-401M4, 13-401-M5, 13-401M502, 13-401-03	Платформы без бортов с 16-ю съемными стойками для перевозки материалов	19
13-401-06, 13-401-M501, 13-401-20	4-осная платформа с 16-ю съемками и торцевыми стенами для перевозки материалов	20
13-401-16	4-осная платформа модернизированная стойками ВО-118	21
13-401M3 / 13-401-21	Платформа с 16-ю стойками для лесоматериалов	22
13-401-27	4-осная платформа без настила пола с 2-мя опорными подкладками	23
13-401-29	Платформа с несъемным оборудованием для перевозки колесных пар	24
13-401-31	Платформа, модернизированная со съемным кузовом для перевозки глины	25
13-401-32 / 13-401-42	Платформы с несъемным оборудованием для широко-листового проката	26
13-4012	4-осная универсальная платформа	27

Модель	Описание	Стр.
13-4012-01	4-осная универсальная платформа с наращенными металлическими бортами	28
13-4012-16, 13-4012-17	Платформа, модернизированная стойками ВО-118 для перевозки лесоматериалов	29
13-4012М5, 13-4012-03	Платформа без бортов с 16-ю съемными стойками для перевозки лесоматериалов	30
13-4012-06, 13-4012-20	Платформа с несъемным оборудованием для широко-листового проката	31
13-4012М3, 13-4012-21	Платформа с 16-ю стойками для лесоматериалов	32
13-4012-29	Платформа с несъемным оборудованием для перевозки колесных пар	33
13-4012-14, 13-4012-32, 13-4012-42	Платформа с несъемным оборудованием для широко-листового проката	34
13-4012-10	4-осная универсальная платформа с несъемным оборудованием для литых слябов	35
13-4012-11	4-осная универсальная платформа со съемным оборудованием для крепления листового проката	36
13-4012-12	4-осная универсальная платформа со съемным оборудованием для крепления листового проката	37
13-435	6-осная платформа для трансформаторов	38
13-479	4-осная двухъярусная платформа для легковых автомобилей	39
13-479-01	4-осная двухъярусная платформа для легковых автомобилей	40
13-479-02	4-осная двухъярусная платформа для легковых автомобилей	41
13-479-04	4-осная одноярусная платформа для микроавтобусов	42
13-926	4-осная платформа универсальная	43
13-935	4-осная платформа для крупнотоннажных контейнеров, колесной техники	44
13-935А-03	4-осная платформа для крупнотоннажных контейнеров, колесной и гусеничной техники	45
13-935А-04	4-осная платформа для крупнотоннажных контейнеров, колесной и гусеничной техники	46
13-926-01, 13-935-01, 13-935А-01	Дооборудование универсальной платформы модели 13-926, 13-935 и 13-935А под перевозку круглых лесоматериалов и пиломатериалов длиной более 3,0 метров	47
13-1163	4-осная вагон-платформа для перевозки труб большого диаметра	48
13-1796-01	4-осная платформа для труб, толстолистового проката (штрипсов) пиломатериалов и лесоматериалов	49
13-1796-03	4-осная платформа для труб, толстолистового проката (штрипсов) пиломатериалов и лесоматериалов	50
13-2114	4-осная платформа универсальная	51
13-2114-06	4-осная платформа с торцевыми стенами	52
13-2114-07	4-осная платформа с торцевыми стенами	53

Модель	Описание	Стр.
13-2114-08	4-осная платформа с торцевыми бортами, деревянным полом, откидными фитинговыми упорами	54
13-2114-10	4-осная платформа со снятыми бортами дооборудованная торцевыми стенами, опорами и поясами	55
13-2114П	4-осная платформа для лесоматериалов	56
13-2116-02	4-осная платформа для перевозки крупнотоннажных контейнеров и металлоконструкций	57
13-2118-03	4-осная платформа для перевозки труб и длинномерного листового проката	58
13-3066	4-осная платформа для перевозки рельсов	59
13-3110	4-осная платформа для перевозки крупнотоннажных контейнеров, гусеничной и колесной техники, и других грузов, не требующих защиты от атм. осадков	60
13-3121	4-осная платформа для перевозки лесоматериалов	61
13-4081	1-ярусный крытый вагон для микроавтобусов	62
13-4082	4-осный вагон-платформа для троллейбусов	63
13-4085	4-осная платформа для крупнотоннажных контейнеров и колесной техники	64
13-4085-16	4-осная платформа модернизированная стойками ВО-118	65
13-4092	4-осная платформа для длинномерных грузов	66
13-4094	4-осная платформа для листовой стали	67
13-4094-01	4-осная платформа для листовой стали	68
13-4095	4-осная платформа для автопоездов и крупнотоннажных контейнеров	69
13-4107	4-осная платформа для широкоформатного листового проката	70
13-4108	4-осная платформа для труб большого диаметра	71
13-4128	4-осная платформа для крупнотоннажных контейнеров, леса и пиломатериалов	72
13-5001	4-осная платформа для крупнотоннажных контейнеров и колесной техники	73
13-7031	Многофункциональная 4-осная платформа для универсальных крупнотоннажных контейнеров и длинномерных грузов	74
13-7043	Универсальная 4-осная платформа	75
13-9004	4-осная платформа для крупнотоннажных контейнеров и колесной техники	76
13-9004М	4-осная платформа для автомобилей с прицепами	77
13-9004-01	4-осная платформа с торцевыми бортами для крупнотоннажных контейнеров и колесной техники	78
13-9004-11	4-осная платформа с 4-мя промежуточными секциями и 2-мя торцевыми стенами	79
13-9007	4-осная платформа для крупнотоннажных контейнеров и колесной техники	80
13-9009	4-осная платформа для перевозки автомобилей с полуприцепами	81
13-9744	4-осная платформа многофункциональная	82

Модель	Описание	Стр.
13-9744-02	4-осная платформа для крупнотоннажных контейнеров со съемным оборудованием для перевозки круглых лесоматериалов	83
13-9775	Платформа с металлическими бортами и деревометаллическим полом	84
13-Н451	4-осная платформа с металлическими бортами	85
13-Н455	4-осная платформа для крупнотоннажных контейнеров и колесной техники	86
23-469	4-осная платформа для леса в хлыстах	87
23-469-04	4-осная платформа с 8-ю парами промежуточных стоек и 2-мя торцевыми стенами	88
23-469-05	4-осная платформа с 4-мя парами промежуточных стоек и 2-мя торцевыми стенами	89
23-469-06	4-осная платформа для транспортировки леса в хлыстах	90
23-469-08	2-х ярусный крытый вагон для легковых автомобилей	91
23-925	4-осная платформа для лесоматериалов и хлыстов	92
23-925-01	4-осная платформа для перевозки технологической щепы	93
23-4000	4-осная платформа для лесоматериалов	94
23-4000-01	4-осная платформа для лесоматериалов	95
23-4000-02	Специализированный вагон под перевозку щепы технологической и пиломатериалов	96
23-4027	4-осная платформа для технологических перевозок горячей заготовки	97
23-4027-03	4-осная платформа технологическая для горячей слябовой заготовки	98
23-4027-05	4-осная платформа технологическая для горячей круглой заготовки	99
23-4028	4-осная платформа для лесных грузов	100
23-4029	4-осная платформа для совков со скрапом	101
23-4052	4-осная платформа для тяжеловесной обрезки	102
23-4064	4-осная платформа для лесоматериалов	103
23-4082	4-осный вагон для троллейбусов	104
23-4084	4-осная платформа для слитков и квадратной заготовки	105
23-4085	Вагон-платформа для крупнотоннажных контейнеров и колесной техники	106
23-4090	4-осная платформа под контейнеры для ферросплавов	107
23-4118	4-осная платформа для горячей сортовой заготовки	108
3064-1	4-осная платформа 3064-1, для вагонов-цистерн	109
3064-4	4-осная платформа 3064-4, для вагонов-цистерн	110

4-осная платформа для цистерн, модель 13-149

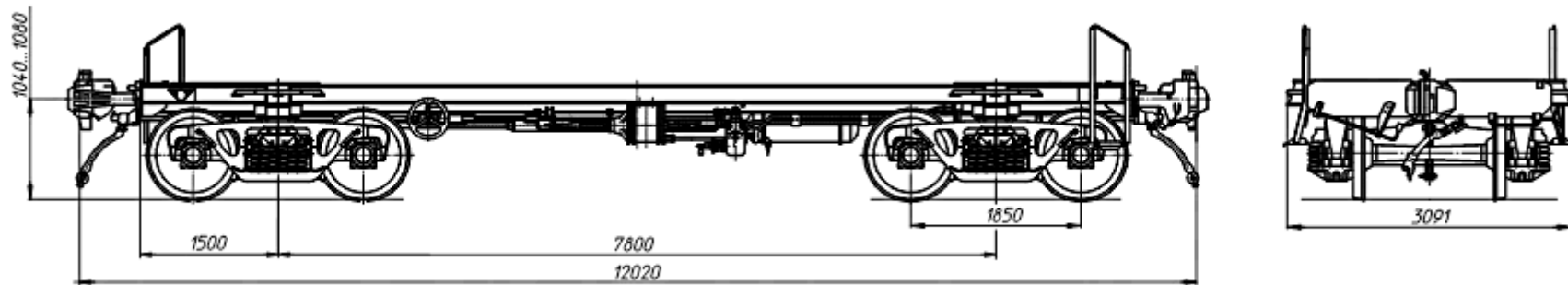

Для монтажа котлов цистерн

Номер проекта	149.14.00.000	Длина, мм: по осям сцепления автосцепок по концевым балкам рамы	12020
Технические условия	ТУ 3182-006-07518941-93		10800
Модель вагона	13-149	Ширина максимальная, мм	3091
Изготовитель	ФГУП «ПО УВЗ»	Количество осей, шт.	4
Масса тары вагона, т	15,6*	Модель 2-осной тележки	18-100, тип2
Нагрузка: статическая нагрузка, кН (тс) погонная, кН/м (тс/м)	230,0 (23,5)	Наличие стояночного тормоза	есть
	--	Год постановки в серийное производство	1994
Скорость конструкционная, км/ч	120	Год снятия с серийного производства	--
Габарит	02-ВМ	Возможность установки буферов	нет
База вагона, мм	7800		

* Масса тары указана без опор и защитных экранов

4-осная платформа для цистерн, модель 13-149-01

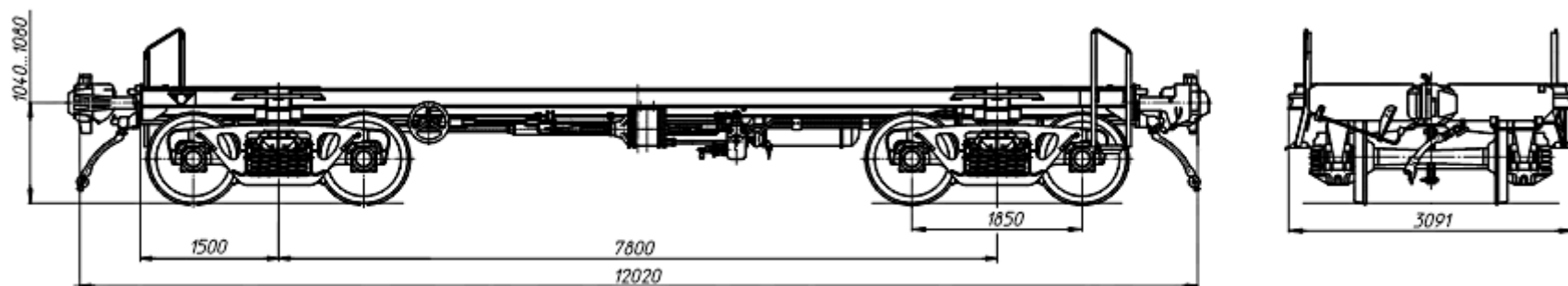

Для монтажа котлов цистерн

Номер проекта	149.14.00.000	Длина, мм: по осям сцепления автосцепок по концевым балкам рамы	12020 10800
Технические условия	ТУ 3182-006-07518941-93		
Модель вагона	13-149-01	Ширина максимальная, мм	3091
Изготовитель	ФГУП «ПО УВЗ»	Количество осей, шт.	4
Масса тары вагона, т	16*	Модель 2-осной тележки	18-100, тип2
Нагрузка: статическая нагрузка, кН (тс) погонная, кН/м (тс/м)	230,0 (23,5)	Наличие стояночного тормоза	есть
	--	Год постановки в серийное производство	1994
Скорость конструкционная, км/ч	120	Год снятия с серийного производства	--
Габарит	02-ВМ	Возможность установки буферов	есть
База вагона, мм	7800		

* Масса тары указана без опор и защитных экранов

4-осная платформа для цистерн, модель 13-149-02

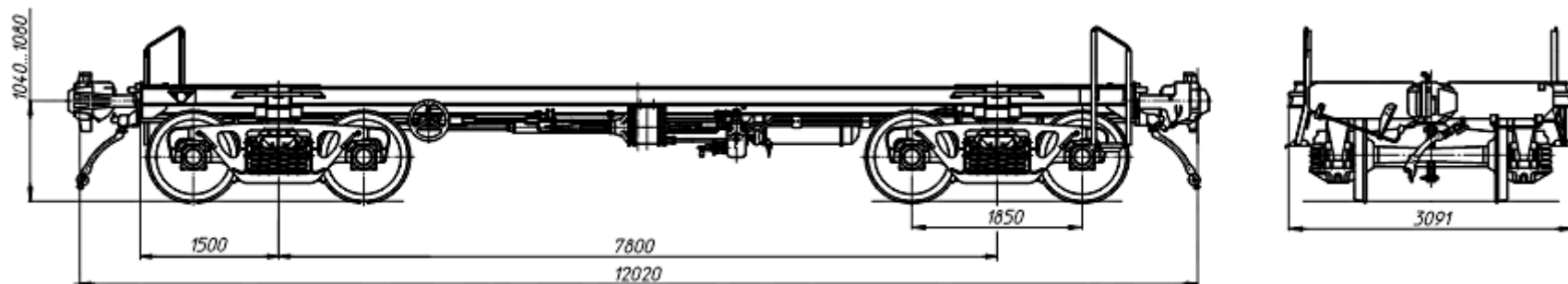

Для монтажа котлов цистерн

Номер проекта	149.14.00.000	Длина, мм:	
Технические условия	ТУ 3182-006-07518941-93	по осям сцепления автосцепок	12020
Модель вагона	13-149-02	по концевым балкам рамы	10800
Изготовитель	ФГУП «ПО УВЗ»	Ширина максимальная, мм	3091
Масса тары вагона, т	15,6*	Количество осей, шт.	4
Нагрузка:		Модель 2-осной тележки	18-100, тип2
		Наличие стояночного тормоза	есть
статическая нагрузка, кН (тс)	230,0 (23,5)	Год постановки в серийное производство	1994
погонная, кН/м (тс/м)	--	Год снятия с серийного производства	--
Скорость конструкционная, км/ч	120	Возможность установки буферов	нет
Габарит	02-ВМ		
База вагона, мм	7800		

* Масса тары указана без опор и защитных экранов

4-осная платформа для цистерн, модель 13-149-03

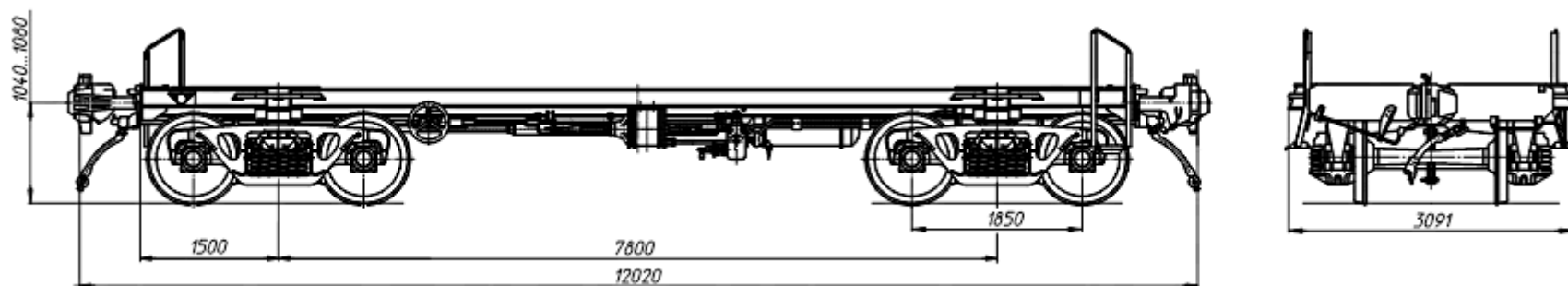

Для монтажа котлов цистерн

Номер проекта	149.14.00.000	Длина, мм:	по осям сцепления автосцепок по концевым балкам рамы	12020 10800
Технические условия	ТУ 3182-006-07518941-93			
Модель вагона	13-149-03	Ширина максимальная, мм		3091
Изготовитель	ФГУП «ПО УВЗ»	Количество осей, шт.		4
Масса тары вагона, т	16,5*	Модель 2-осной тележки		18-100, тип2
Нагрузка:	статическая нагрузка, кН (тс)	Наличие стояночного тормоза		есть
	погонная, кН/м (тс/м)			
Скорость конструкционная, км/ч	120	Год постановки в серийное производство		1994
Габарит	02-ВМ	Год снятия с серийного производства		--
База вагона, мм	7800	Возможность установки буферов		есть

* Масса тары указана без опор и защитных экранов

4-осная платформа с 16-ю несъемными стойками для перевозки лесоматериалов и съемными торцевыми стенами, модель 13-198

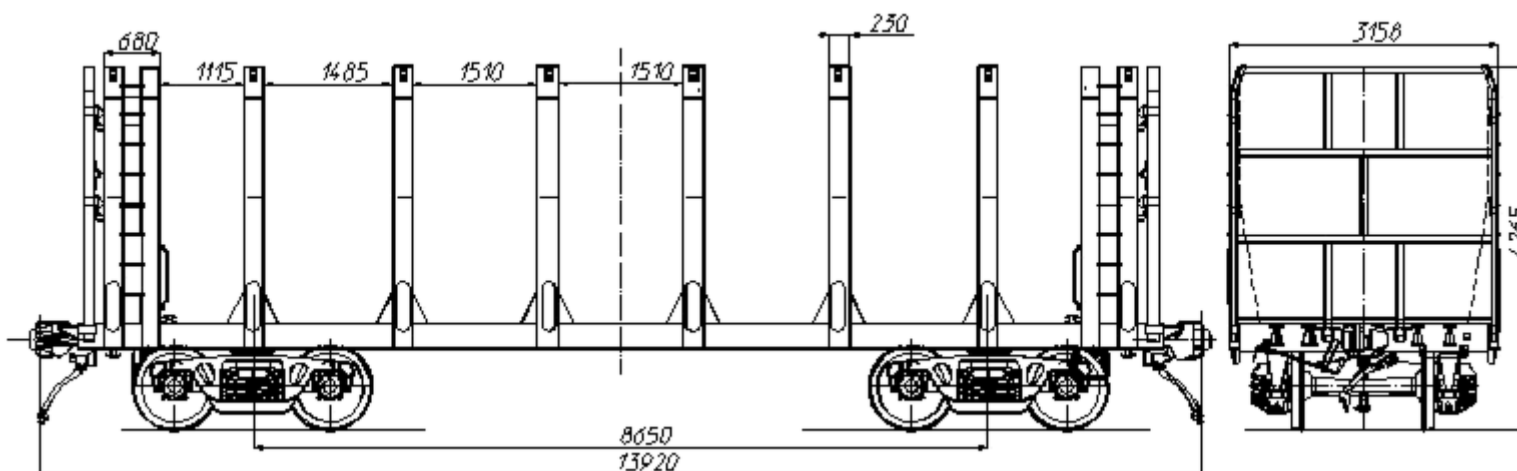

Для перевозки, лесоматериалов, машин на колесном ходу в пределах внутреннего габарита данного вагона, не требующих укрытия от атмосферных осадков.

Номер проекта	198.00.00.000	Объем кузова, м ³	100	Модель тележки	18-100
Технические условия	ТУ 3182-068-07518941-2001	Площадь, м ²	40,2	Наличие переходной площадки	нет
Модель вагона	13-198	База вагона, мм	8650	Наличие стояночного тормоза	есть
Изготовитель	ФГУП «ПО УВЗ»	Длина, мм:		Размеры пола, мм:	
Грузоподъемность, т	65	по осям сцепления автосцепок	13920	длина	12700
Масса тары вагона (min/max), т	25/26	по концевым балкам рамы	12700	ширина	3166
Нагрузка: статическая нагрузка, кН (тс) погонная, кН/м (тс/м)	213 (22,75) 63,78 (6,5)	Ширина максимальная, мм	3158	Удельный объем, м ³ /т	1,54
		Высота от УГР, мм: максимальная	4265	Год постановки на серийное пр-во	2001
Скорость конструкционная, км/ч	120	до уровня пола	1240	Год снятия с производства	-
Габарит	1-ВМ	Количество осей, шт.	4	Возможность установки буфера	нет

4-осная платформа для перевозки лесоматериалов с 16-ю стойками, модель 13-198-01

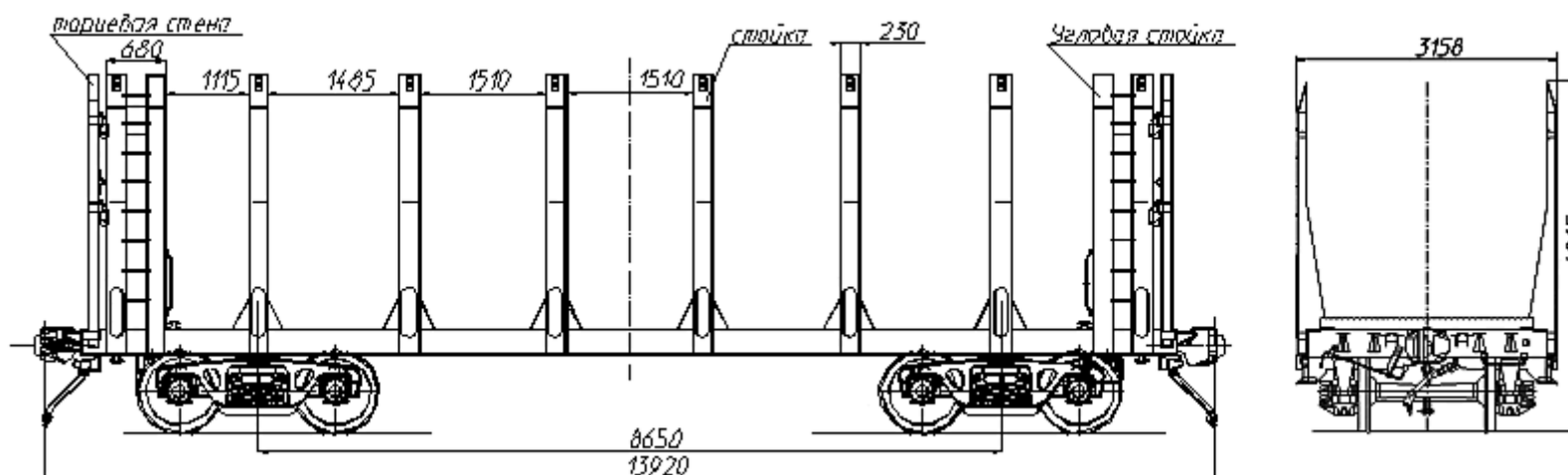

Для перевозки, лесоматериалов, машин на колесном ходу в пределах внутреннего габарита данного вагона, не требующих укрытия от атмосферных осадков.

Номер проекта	198.00.00.000-01	Объем кузова, м ³	100	Модель тележки	18-100
Технические условия	ТУ 3182-068-07518941-2001	Площадь, м ²	40,2	Наличие переходной площадки	нет
Модель вагона	13-198	База вагона, мм	8650	Наличие стояночного тормоза	есть
Изготовитель	ФГУП «ПО УВЗ»	Длина, мм:		Размеры пола, мм:	
Грузоподъемность, т	65	по осям сцепления автосцепок	13920	длина	12700
Масса тары вагона (min./max), т.	23,7/24,7	по концевым балкам рамы	12700	ширина	3166
Нагрузка: статическая нагрузка, кН (тс) погонная, кН/м (тс/м)	220 (22,43) 63,2 (6,44)	Ширина максимальная, мм	3158	Удельный объем, м ³ /т	1,54
		Высота от УГР, мм: максимальная до уровня пола	4265 1240	Год постановки на серийное пр-во	2006
Скорость конструкционная, км/ч	120	Количество осей, шт.	4	Год снятия с производства	-
Габарит	1-ВМ			Возможность установки буфера	нет

4-осная платформа специализированная промышленная для рулонной стали, модель 13-292

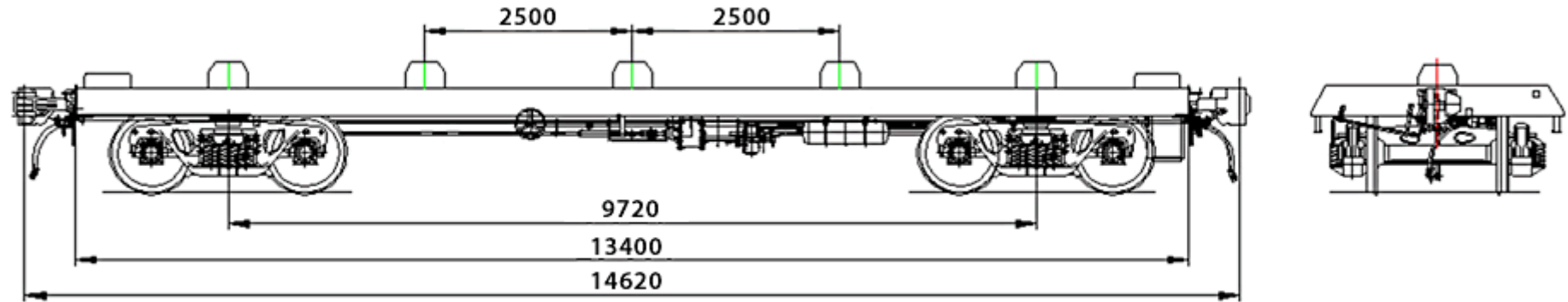

Для перевозки рулонной стали

Номер проекта	-	База вагона, мм	9720	Параметры перевозимых рулонов: - диаметр наружный, мм - высота, мм	2400 1700
Технические условия	ТУ 24.05.001.117-97	Длина, мм	13400		
Модель вагона	13-292	Ширина максимальная, мм	3040	Масса одного рулона, т	32
Тип вагона	-	Высота от УГР, мм: максимальная до уровня пола	1080	Год постановки на серийное производство	1997
Изготовитель	ОАО «Алтайвагон»		1255	Год снятия с серийного производства	-
Грузоподъемность, т	70	Количество осей, шт.	4	Возможность установки буферов	
Масса тары вагона, т	22,3/24,0			нет	нет
Нагрузка:	статическая осевая, кН (тс) погонная, кН/м (тс/м)	Модель 2-осной тележки	18-100		
		Наличие переходной площадки	нет		
		Наличие стояночного тормоза	есть		
Скорость конструкционная, км/ч	120	Диаметр опорных штырей, мм	730		
Габарит	о-ВМ				

4-осная платформа с металлическими бортами, модель 13-401

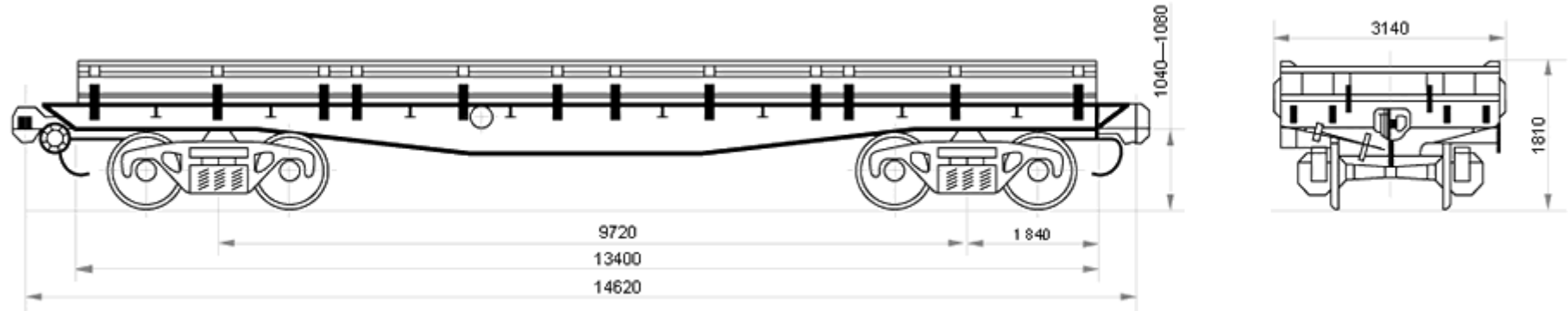

Для перевозки колесных и гусеничных машин, штучных лесных и других грузов, не требующих защиты от атмосферных осадков

Номер проекта	401.00.002-1	База вагона, мм	9720	Высота бортов, мм:	
Технические условия	-	Длина, мм:		продольных	500
Модель вагона	13-401	по осям сцепления автосцепок	14620	торцовых	400
Тип вагона	404	по концевым балкам рамы	13400	Количество бортов, шт.:	
Изготовитель	1. ОАО «Стахановский ВЗ» 2. ОАО «Днепровагонмаш» 3. ОАО «КВСЗ»	Ширина максимальная, мм	3140	продольный	8
		Высота от УГР, мм:		торцовых	2
Грузоподъемность, т	66 / 63,66, 70 / 63	максимальная	1810	Размеры пола с откр. бортами, мм:	
Масса тары вагона, т	21,5 / 21,5 20,92 / 21,5	до уровня пола	1310		длина
Нагрузка:	статическая осевая, кН (тс) погонная, кН/м (тс/м)	Количество осей, шт.	4	ширина	2870
		Модель 2-осной тележки	18-100	Площадь, м ²	36,8
		Наличие переходной площадки	нет	Удельная площадь, м ² /т	0,53
Скорость конструкционная, км/ч	120	Наличие стояночного тормоза	есть	Год постановки на серийное пр-во	1971 / 1964, 1978, 1980 / 1964
Габарит	0-ВМ (01-Т)	Длина кузова внутри, мм	13300	Год снятия с серийного пр-ва	1980 / 1978, 1980, 1985 / 1969
		Ширина кузова внутри, мм	2770	Возможность установки буферов	нет

Модернизация платформ моделей 13-401 (13-4012) под перевозку лесоматериалов, модели 13-401-06/13-4012-06

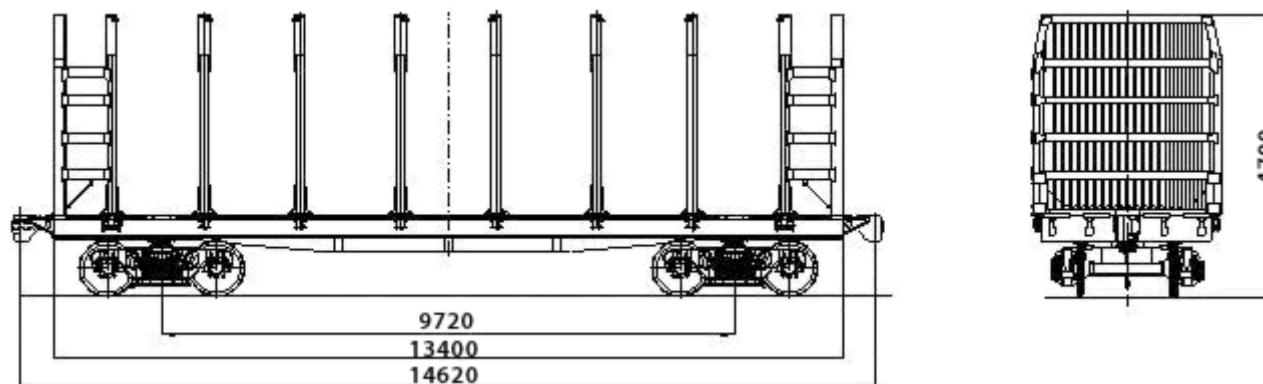

Для перевозки леса

Номер проекта	4443-02.00.00.000	База вагона, мм	9720	Длина перевозимого груза, м	3 - 13
Технические условия	ТУ 3182-040-4429777-03	Длина, мм: по осям сцепления автосцепок по концевым балкам рамы	14620	Расчетный объем погрузочного пространства, м ³	120
Модель вагона	13-401-06, 13-4012-06, 13-2114П-06		13400		
Тип вагона	-	Ширина максимальная, мм	3200	Год снятия с серийного пр-ва	-
Изготовитель	ОАО «Желдорстрой»	Высота от УГР, мм: максимальная до уровня пола	4700	Возможность установки буферов	нет
Габарит	1-Т		1310		
Грузоподъемность, т	67	Количество осей, шт.	4		
Масса тары вагона, т	22,5	Модель 2-осной тележки	18-100		
Нагрузка: статическая осевая, кН (тс) погонная, кН/м (тс/м)	226,63 (23,13) 61,8 (6,32)	Наличие переходной площадки	нет		
		Наличие стояночного тормоза	есть		
Скорость конструкционная, км/ч	120	Количество стоек, шт	16		

Модернизация платформ моделей 13-4012/13-401 под перевозку лесоматериалов, модель 13-401-23, 13-4012-23

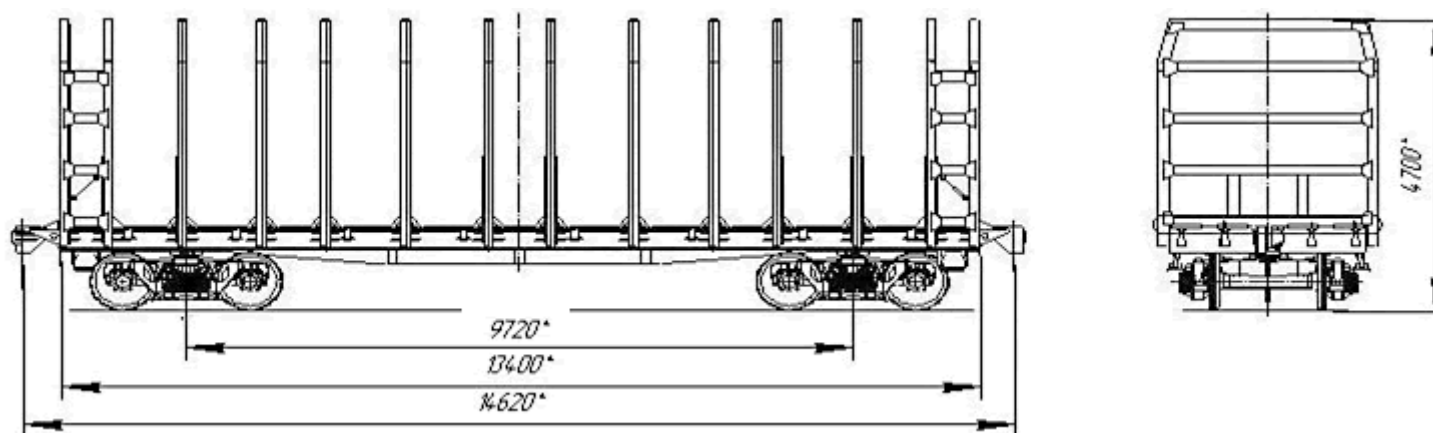

		Для перевозки леса			
Номер проекта	4453-03.00.00.000	База вагона, мм	9720	Длина перевозимого груза, м	2 - 13
Технические условия	ТУ 3182-005-4429777-03	Длина, мм:		Расчетный объем погрузочного пространства, м ³	124
Модель вагона	13-401-23, 13-4012-23	по осям сцепления автосцепок	14620	Год постановки на серийное пр-во	2003
		по концевым балкам рамы	13400	Год снятия с серийного пр-ва	-
Разработчик	ОАО «НВЦ «ВАГОНЫ»	Ширина максимальная, мм	3218	Возможность установки буферов	нет
Изготовитель	ОАО «Желдорстрой»	Высота от УГР, мм:			
Габарит	1-Т	максимальная	4700		
Грузоподъемность, т	67(13-4012), 66(13-401)	до уровня пола	1310		
Масса тары вагона, т	26,37/25,67/27,14 с полом	Количество осей, шт.	4		
Нагрузка:	статическая осевая, кН (тс) погонная, кН/м (тс/м) 228,75(23,35) / 224,6(23,0) / 228,2(23,3) 62,6 (6,38) / 61,4(6,27) / 62,4(6,37)	Модель 2-осной тележки	18-100		
		Наличие переходной площадки	нет		
		Наличие стояночного тормоза	есть		
Скорость конструкционная, км/ч	120	Количество стоек, шт	24		

Модернизация платформ моделей 13-401(13-4012) под перевозку лесоматериалов и контейнеров, модели 13-401-24/13-4012-24

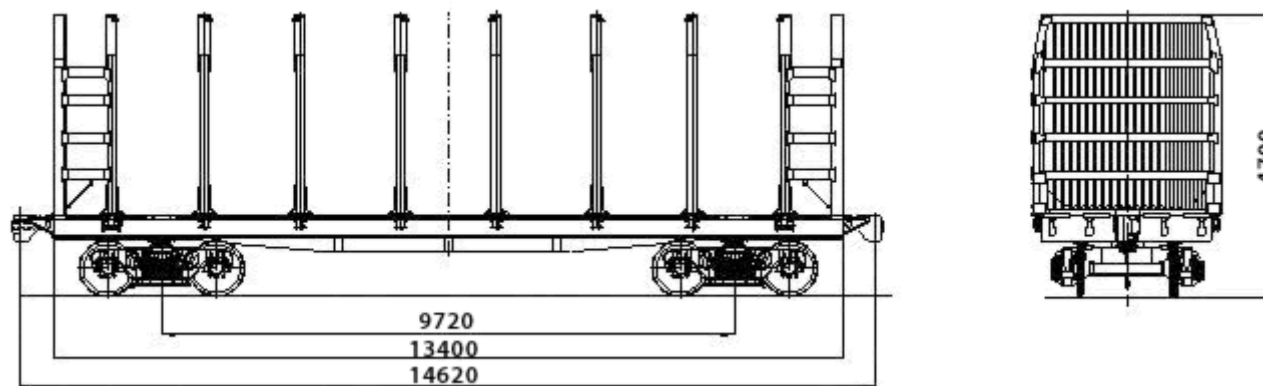

Для перевозки леса

Номер проекта	4459-03.00.00.000	База вагона, мм	9720	Длина перевозимого груза, м	3 – 13,2
Технические условия	ТУ 3182-008-44297774-03	Длина, мм:		Расчетный объем погрузочного пространства, м ³	124
Модель вагона	13-401-24, 13-4012-24	по осям сцепления автосцепок	14620	Год постановки на серийное пр-во	2003
		по концевым балкам рамы	13400	Год снятия с серийного пр-ва	-
Разработчик	ОАО «НВЦ «ВАГОНЫ»	Ширина максимальная, мм	3220	Возможность установки буферов	нет
Изготовитель	ОАО «Желдорстрой», ОАО «Стахановский ВЗ»	Высота от УГР, мм:			
Габарит	1-Т	максимальная	4696		
Грузоподъемность, т	67(13-4012), 66(13-401)	до уровня пола	1310		
Масса тары вагона, т	25,5	Количество осей, шт.	4		
Нагрузка:		Модель 2-осной тележки	18-100		
статическая осевая, кН (тс)	226,62(23,13) / 224,2(22,9)	Наличие переходной площадки	нет		
погонная, кН/м (тс/м)	62,6 (6,38) / 61,4(6,27)	Наличие стояночного тормоза	есть		
Скорость конструкционная, км/ч	120	Количество стоек, шт	16		

Переоборудование платформ 4-осных универсальных, модели 13-401(13-4012) под перевозку стального проката в рулонах, модели 13-401-32/13-4012-32

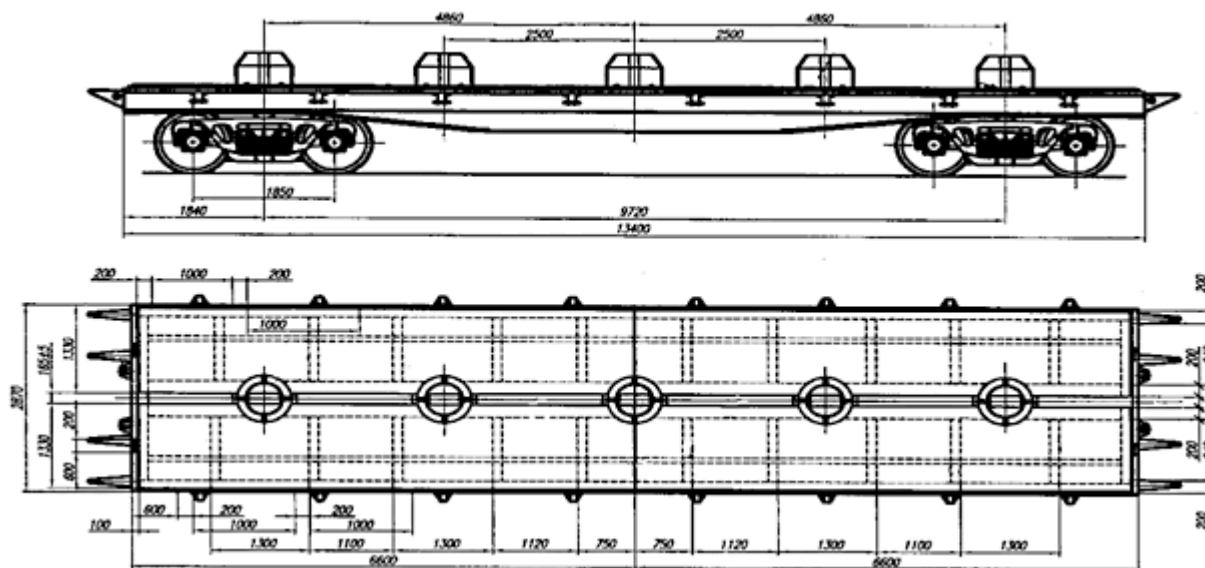

Для перевозки стального проката в рулонах

Номер проекта	4459-03.00.00.000	База вагона, мм	9720	Наличие переходной площадки	нет
Технические условия	ТУ 3182-008-44297774-03	Длина, мм:	14620	Наличие стояночного тормоза	есть
Модель вагона	13-401-32, 13-4012-32	по осям сцепления автосцепок	13400	Год постановки на серийное пр-во	2006
		по концевым балкам рамы		Год снятия с серийного пр-ва	-
Разработчик	ОАО «НВЦ «ВАГОНЫ»	Ширина максимальная, мм	3120	Возможность установки буферов	нет
Изготовитель	ОАО «ВМЗ»	Высота от УГР, мм:			
Габарит	0-ВМ		максимальная	2150	
Грузоподъемность, т	70(13-401), 69(13-4012)	до уровня пола	-		
Масса тары вагона, т	23,3	Количество осей, шт.	4		
Нагрузка:	статическая осевая, кН (тс) погонная, кН/м (тс/м)	Модель 2-осной тележки	18-100		
		Скорость конструкционная, км/ч	120		
	231 (23,5) 63,3 (6,45)				

**Переоборудование 4-осных платформ моделей 13-401, 13-4012, 13-401-32, 13-4012-32
в платформы для перевозки стального проката в рулонах на образующей рулона,
модели 13-401-42/13-4012-42**

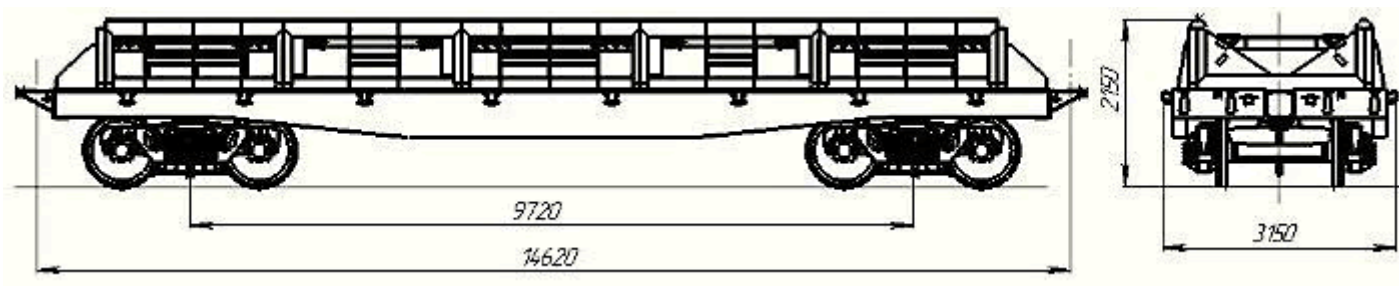

Для перевозки стального проката в рулонах на образующей рулона

Номер проекта	4534-07.00.00.000	База вагона, мм	9720	Наличие переходной площадки	нет
Технические условия	ТУ 3182-047-44297774-2007	Длина, мм: по осям сцепления автосцепок по концевым балкам рамы	14620	Наличие стояночного тормоза	есть
Модель вагона	13-401-42 / 13-4012-42		13400	Год постановки на серийное пр-во	2007
Разработчик	ОАО «НВЦ «ВАГОНЫ»	Ширина максимальная, мм	3120	Год снятия с серийного пр-ва	-
Изготовитель	ОАО «ВМЗ»	Высота от УГР, мм: максимальная до уровня пола	2150	Возможность установки буферов	нет
Габарит	0-ВМ		-		
Грузоподъемность, т	67 / 66	Количество осей, шт.	4		
Масса тары вагона, т	27 / 28	Модель 2-осной тележки	18-100		
Нагрузка: статическая осевая, кН (тс) погонная, кН/м (тс/м)	231 (23,5) 63,3 (6,45)	Скорость конструкционная, км/ч	120		

4-осная платформа с 16-ю съемными стойками и торцевыми стенами, модель 13-401-04

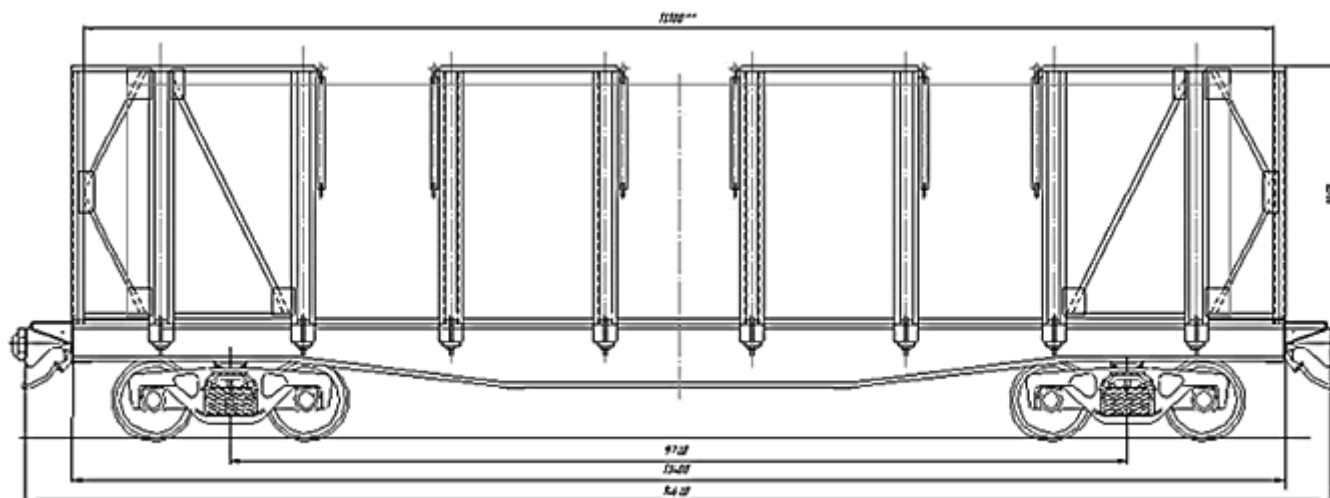

Для перевозки лесоматериалов

Номер проекта	М 1555	Длина, мм:		Высота бортов, мм:	
Технические условия	ТУ 32 ЦВ 2239-99	по осям сцепления автосцепок	14620	продольных	500
Модель вагона	13-401-04	по концевым балкам рамы	13400	торцовых	400
Тип вагона	-	Ширина максимальная, мм	3140	Количество бортов, шт.:	
Изготовитель	ОАО «Днепровагонмаш»	Высота от УГР, мм:		продольных	8
Грузоподъемность, т	62	максимальная	4015	торцовых	2
Масса тары вагона (min/max), т	26	до уровня пола	1310	Размеры пола с открытыми бортами, мм:	
Нагрузка: статическая осевая, кН (тс) погонная, кН/м (тс/м)	215,6 (22) 60,33 (6,16)	Количество осей, шт.	4	длина	13400
		Модель 2-осной тележки	18-100	ширина	2870
Скорость конструкционная, км/ч	120	Наличие переходной площадки	нет	Год постановки на серийное пр-во	1970
Габарит	0-ВМ (01-Т)	Наличие стояночного тормоза	есть	Год снятия с серийного производства	1984
База вагона, мм	9720	Длина кузова внутри, мм	13100	Возможность установки буферов	нет
Площадь, м ²	36,8	Ширина кузова внутри, мм	2770	Модернизация	ПКБ ЦВ ОАО «РЖД»
		Удельная площадь, м ² /т	0,53		

Платформы без бортов с 16-ю съемными стойками

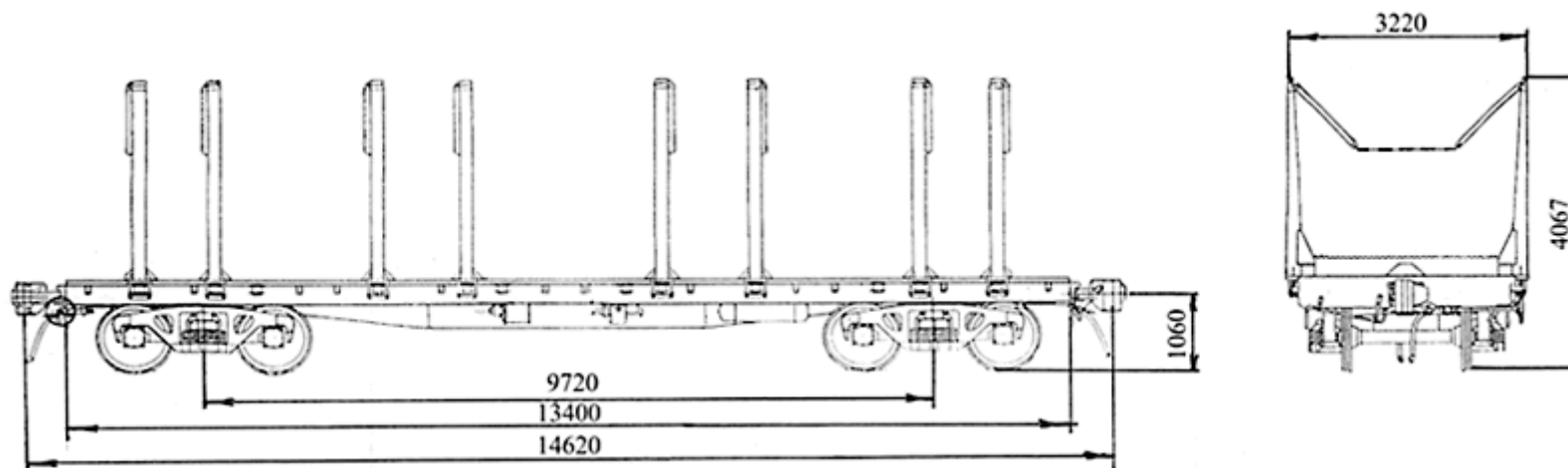

Для перевозки лесоматериалов

Модель	13-401М4	13-401М5	13-401М502	13-401-03
Изготовитель	ОАО «Днепровагонмаш»	ОАО «Днепровагонмаш»	ОАО «Днепровагонмаш»	ОАО «Днепровагонмаш»
Грузоподъемность, т	66,0	66,0	65,0	66,0
Масса тары вагона (min/max), т	26,2/27,8	22,0/24,5	22,8/25,2	23,3/24,0
Нагрузка осевая, кН (тс)	-	22,63	22,35	-
Скорость конструкционная, км/ч	120			
Габарит	о-ВМ(01-Т)			
База вагона, мм	9720			
Длина, мм	14620			
Высота от УГР до уровня пола/ максимальная, мм	1310/1810			
Количество осей, шт.	4			
Модель 2-осной тележки	18-100			
Наличие переходной площадки	нет			
Наличие стояночного тормоза	есть			
Длина кузова внутри, мм	13300			
Объем кузова, куб.м		137,7	137,7	
Год постановки на серийное производство	1964	1964	1964	1964
Год снятия с серийного производства	1985	1985	1985	1985

Платформы с 12-ю съемными стойками и торцевыми стенами

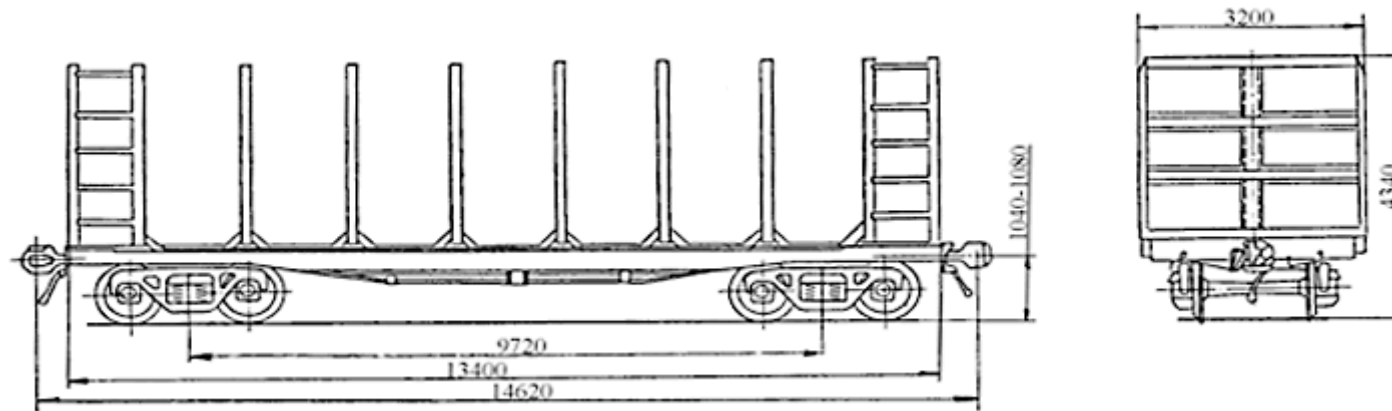

Для перевозки лесоматериалов

Модель	13-401-06						13-401-M501	13-401-20			
Номер проекта	4459-03.00.00.000-01							401M6.00.00.000			
Технические условия	ТУ 3182-008-4429777-03							ТУ 3182-008-44297774-02			
Изготовитель	«Крюковский ВСЗ»	«Днепровагонмаш»	«Стахановский ВСЗ»	«Днепровагонмаш»	«Днепровагонмаш»	«Желдорстрой»	«Днепровагонмаш»	«Днепровагонмаш»	«Стахановский ВСЗ»	РП-Хитсаус	
Грузоподъемность, т	58,0	58,0	61,0	61,0	66,0	66	66,0	66,0	66,0	67,0	
Масса тары вагона (min/max), т	24,7/26,2						25,5	26,2/27,8	22,3/25,7		23,9
Нагрузка осевая, кН (тс)	21,05	21,05	21,8	21,8	22,87	226,62(23,13) 224,2(22,9)		22,9	22,9	230,54(23,5)	
Скорость конструкционная, км/ч							120				
Габарит							1-Т				
База вагона, мм							9720				
Длина, мм							14620				
Высота от УГР до уровня пола, мм							1310				
Количество осей, шт.							4				
Модель 2-осной тележки							18-100				
Наличие переходной площадки							нет				
Наличие стояночного тормоза							есть				
Длина кузова внутри, мм							13300				
Ширина кузова внутри, мм							2770				
Год начала серийного пр-ва	1964	1964	1976	1978	1980	2003	1964	1964	1976	2003	
Год снятия с серийного пр-ва	1969	1978	1980	1980	1985	-	1985	1985	1980	-	

4-осная платформа модернизированная стойками ВО-118, модель 13-401-16

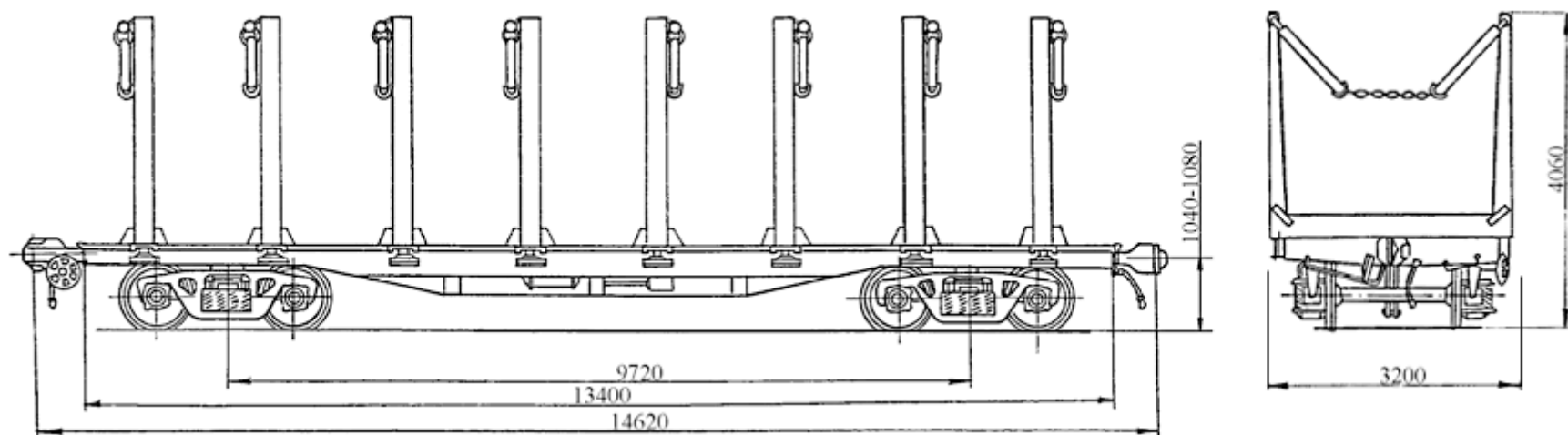

Для перевозки лесоматериалов

Номер проекта	-	Длина, мм:		Площадь, м ²	36,8
Технические условия	-	по осям сцепления автосцепок	14620	Количество бортов, шт.:	
Модель вагона	13-401-16	по концевым балкам рамы	13400	продольный	-
Тип вагона	404	Ширина максимальная, мм	3140	торцовых	-
Изготовитель	ОАО «Днепровагонмаш»	Высота от УГР, мм:		Размеры пола с открытыми бортами, мм:	
Грузоподъемность, т	66	максимальная	-	длина	13400
Масса тары вагона (min/max), т	22,5/24,5	до уровня пола	1310	ширина	2870
Нагрузка:		Количество осей, шт.	4	Удельная площадь, м ² /т	0,53
статическая осевая, кН (тс)	224,2 (22,73)	Модель 2-осной тележки	18-100	Год постановки на серийное пр-во	1964
погонная, кН/м (тс/м)	61 (6,22)	Наличие переходной площадки	нет	Год снятия с серийного производства	1985
Скорость конструкционная, км/ч	120	Наличие стояночного тормоза	есть	Возможность установки буферов	нет
Габарит	0-ВМ (01-Т)	Длина кузова внутри, мм	13300		
База вагона, мм	9720	Ширина кузова внутри, мм	2770		

Платформы с 16-ю стойками для лесоматериалов

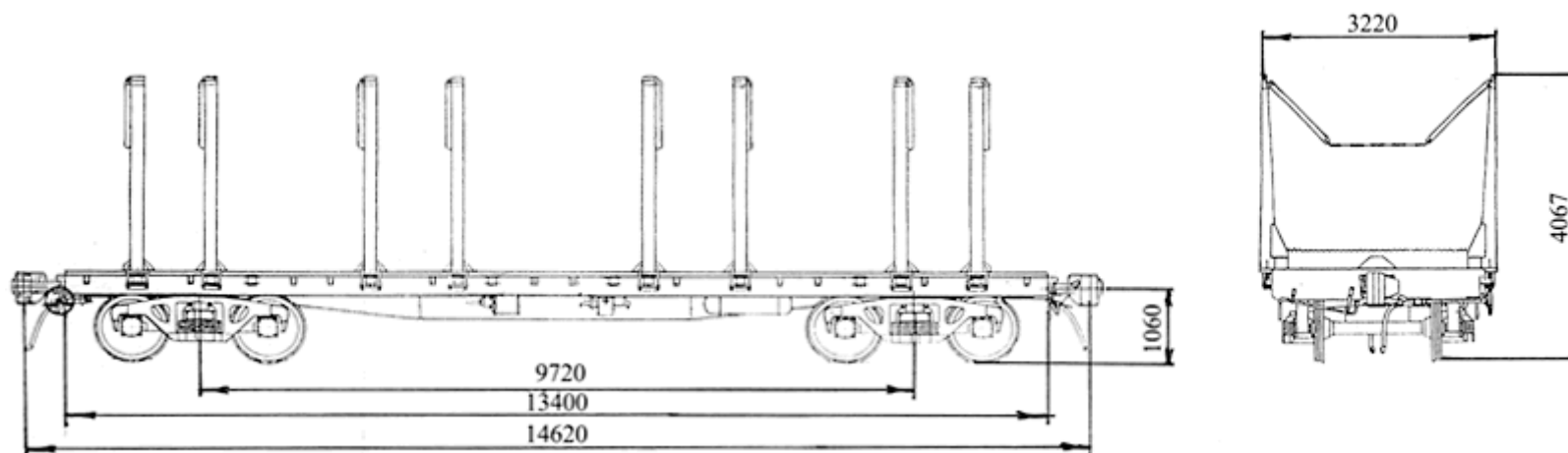

Для перевозки лесоматериалов

	13-401М3	13-401-21
Модель	13-401М3	13-401-21
Изготовитель	ОАО «Днепровагонмаш»	ОАО «Днепровагонмаш»
Грузоподъемность, т	66,0	66,0
Масса тары вагона (min/max), т	23,9/25,3	20,6/22,1
Нагрузка осевая, кН (тс)	22,03	22,03
Скорость конструкционная, км/ч		120
Габарит		о-ВМ(01-Т)
База вагона, мм		9720
Длина, мм		14620
Высота от УГР, до уровня пола/ максимальная, мм		1310/1810
Количество осей, шт.		4
Модель 2-осной тележки		18-100
Наличие переходной площадки		нет
Наличие стояночного тормоза		есть
Длина кузова внутри, мм		13300
Ширина кузова внутри, мм		2770
Год постановки на серийное производство	1964	1964
Год снятия с серийного производства	1985	1969

4-осная платформа без настила пола с 2-мя опорными подкладками, модель 13-401-27

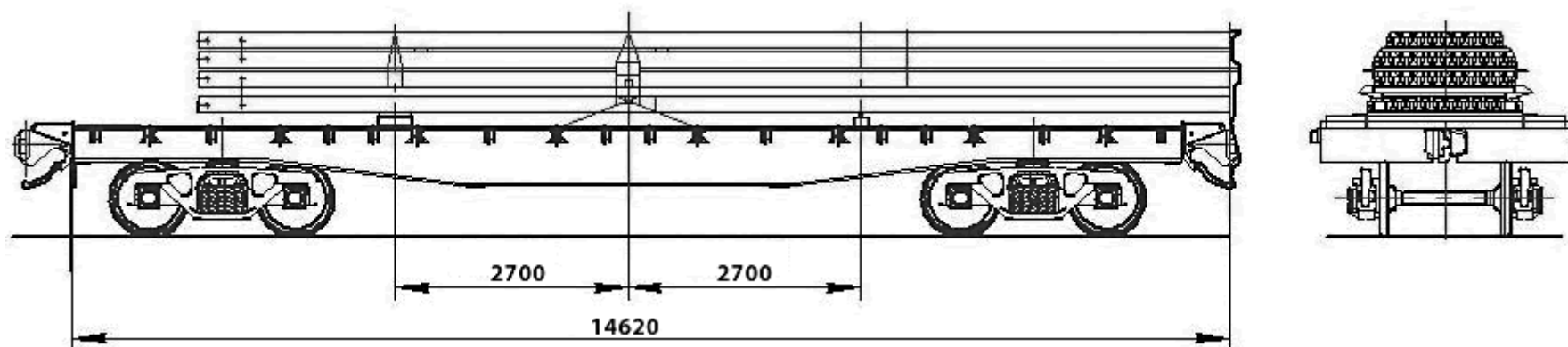

Для перевозки рельсов

Номер проекта	М 1780	Длина, мм:		Высота бортов, мм:	
Технические условия	ТУ32 ЦВ 2565-2005	по осям сцепления автосцепок	14620	продольных	500
Модель вагона	13-401	по конечным балкам рамы	13400	торцовых	400
Тип вагона	943	Ширина максимальная, мм	3140	Количество бортов, шт.:	
Изготовитель	ОАО «Днепровагонмаш»	Высота от УГР, мм:		продольный	8
Грузоподъемность, т	66	максимальная	1810	торцовых	2
Масса тары вагона (min/max), т	19,2/20,4	до уровня пола	1310	Размеры пола с открытыми бортами, мм:	
Нагрузка:	статическая осевая, кН (тс) погонная, кН/м (тс/м)	Количество осей, шт.	4	длина	13400
		Модель 2-осной тележки	18-100	ширина	2870
		Наличие переходной площадки	нет	Площадь, м ²	36,8
Скорость конструкционная, км/ч	120	Наличие стояночного тормоза	есть	Удельная площадь, м ² /т	0,53
Габарит	0-ВМ (01-Т)	Длина кузова внутри, мм	13300	Год постановки на серийное пр-во	1964
База вагона, мм	9720	Ширина кузова внутри, мм	2770	Год снятия с серийного производства	1985
Модернизация	ПКБ ЦВ ОАО «РЖД»			Возможность установки буферов	нет

Платформы с несъемным оборудованием для перевозки колесных пар

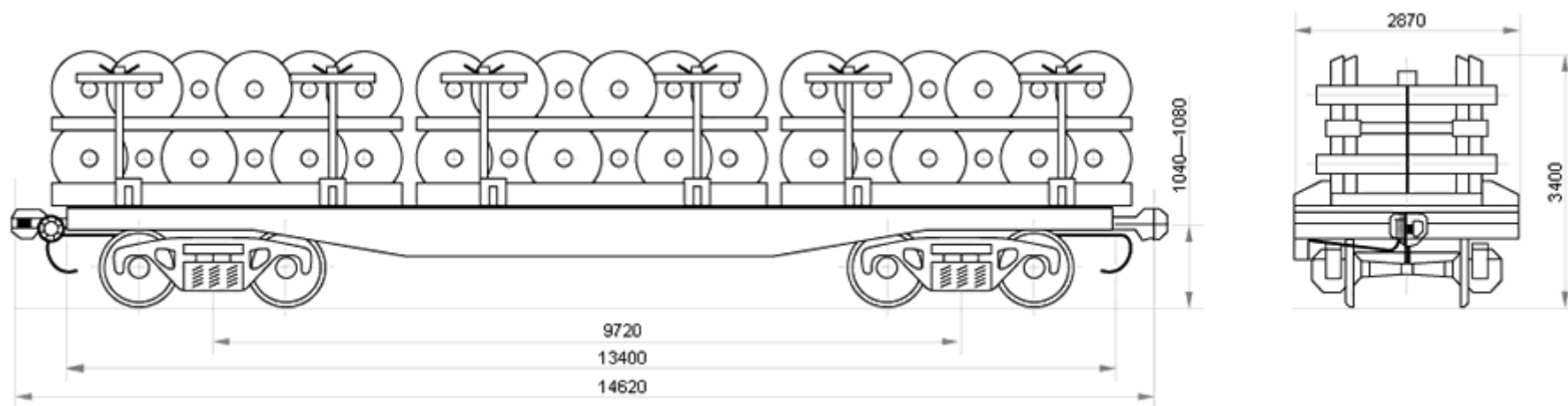

Для перевозки цельнокатаных колес

Модель	13-401-29	13-401-29	13-401-29
Изготовитель	ОАО «Днепровагонмаш»	ОАО «Крюковский ВСЗ»	ОАО «Стахановский ВСЗ»
Грузоподъемность, т	65,5	65,5	65,5
Масса тары вагона (min/max), т	22,0/24,3	22,0/24,3	22,0/24,3
Нагрузка осевая, кН (тс)	22,18	22,18	22,18
Тип вагона		911	
Скорость конструкционная, км/ч		120	
Габарит		0-ВМ(01-Т)	
База вагона, мм		9720	
Длина, мм		14620	
Высота от УГР до уровня пола / максимальная, мм		1310/1810	
Количество осей, шт.		4	
Модель 2-осной тележки		18-100	
Наличие переходной площадки		нет	
Наличие стояночного тормоза		есть	
Длина кузова внутри, мм		13300	
Ширина кузова внутри, мм		2770	
Год постановки на серийное производство	1964	1964	1976
Год снятия с серийного производства	1985	1969	1980

**Платформа, модернизированная со съемным кузовом для перевозки глины,
модель 13-401-31**

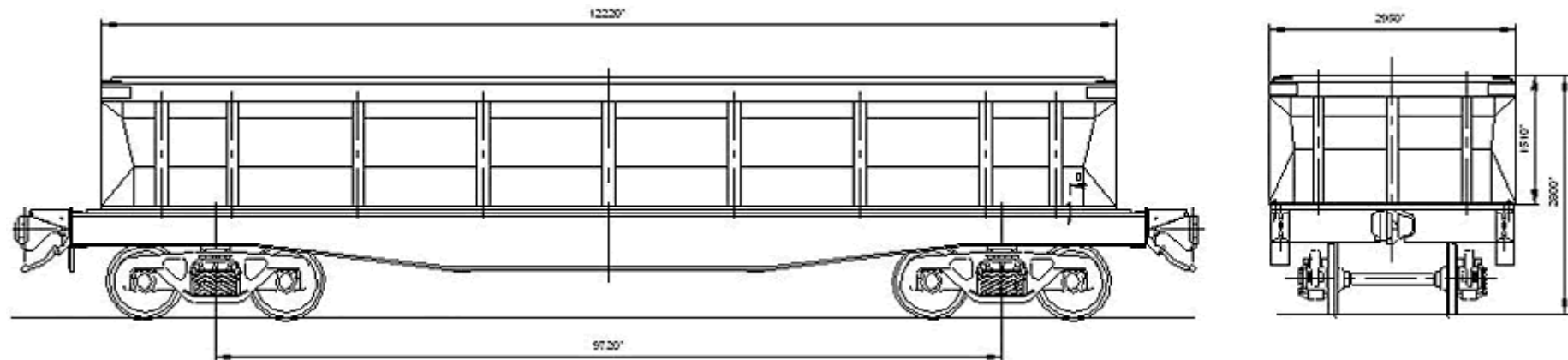

Для перевозки глины

Номер проекта	М 1789	Длина, мм:		Высота бортов, мм:	
Технические условия	ТУ 32 ЦВ 2570-2005	по осям сцепления автосцепок	14620	продольный	500
Модель вагона	13-401	Ширина максимальная, мм	3140	торцовых	400
Тип вагона	911	Высота от УГР, мм :		Количество бортов, шт.:	
Изготовитель	ОАО «Днепровагонмаш»	максимальная	2800	продольный	8
Грузоподъемность, т	51	до уровня пола	1310	торцовых	2
Масса тары вагона (min/max), т	30 / 31	Количество осей, шт.	4	Размеры пола с открытыми бортами, мм:	
Нагрузка:	статическая осевая, кН (тс) погонная, кН/м (тс/м)	Модель 2-осной тележки	18-100	длина	13400
		Наличие переходной площадки	нет	ширина	2870
Скорость конструкционная, км/ч	120	Наличие стояночного тормоза	есть	Год постановки на серийное пр-во	1964
Габарит	0-ВМ (01-Т)	Длина кузова внутри, мм	13300	Год снятия с серийного производства	1985
База вагона, мм	9720	Ширина кузова внутри, мм	2770	Возможность установки буферов	нет
		Площадь, м ²	36,8	Модернизация	ПКБ ЦВ ОАО «РЖД»
		Удельная площадь, м ² /т	0,53		

Платформа с несъемным оборудованием для широко-листвого проката

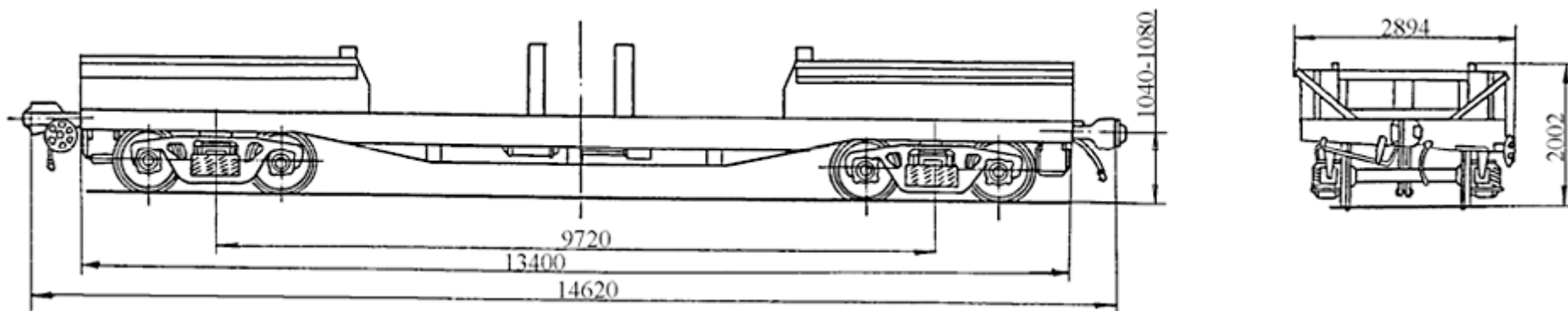

Для перевозки рулонной стали

Модель	13-401-32	13-401-42
Изготовитель	ОАО «Днепровагонмаш»	ОАО «Днепровагонмаш»
Грузоподъемность, т	69	66
Масса тары вагона (min/max), т	22,4/24,0	26,0/27,0
Нагрузка осевая, кН (тс)	23,25	23,25
Скорость конструкционная, км/ч	120	
Габарит	0-ВМ(01-Т)	
База вагона, мм	9720	
Длина, мм	14620	
Высота от УГР до уровня пола/ максимальная, мм	1310/1810	
Количество осей, шт.	4	
Модель 2-осной тележки	18-100	
Наличие переходной площадки	нет	
Наличие стояночного тормоза	есть	
Объем кузова, м ³	79,0	
Ширина кузова внутри, мм	2770	
Год постановки на серийное производство	1980	1978
Год снятия с серийного производства	1985	1985

4-осная универсальная платформа, модель 13-4012

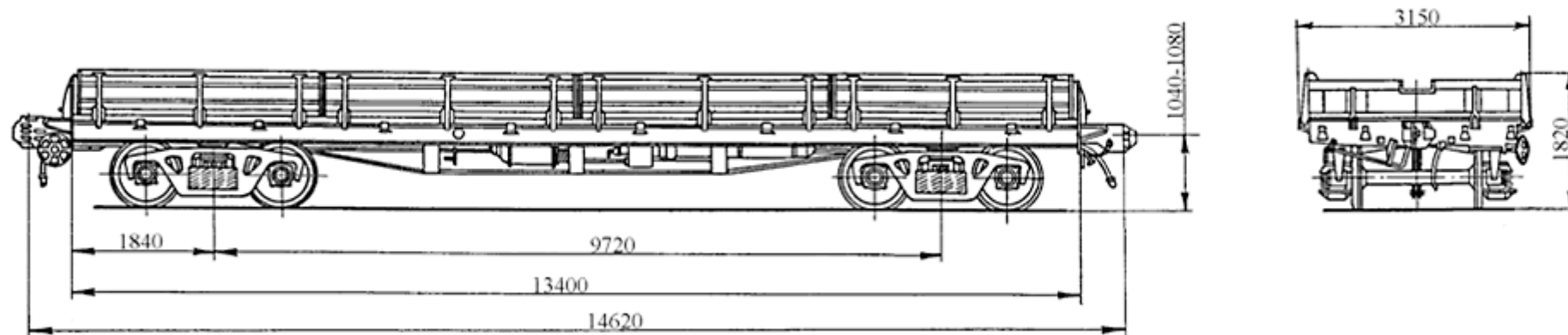

Для перевозки колесных и гусеничных машин, грузов в ящичной упаковке, металлоконструкций, длинномерных и других грузов

Номер проекта	4012.00.000-01	Длина, мм: по осям сцепления автосцепок по концевым балкам рамы	14620 13400	Высота бортов, мм: продольный торцовых	500 400
Технические условия	ТУ У 35.2-05669819-013:2005				
Модель вагона	13-4012	Ширина максимальная, мм	3150	Количество бортов, шт.: продольный торцовых	8 2
Тип вагона	404				
Изготовитель	1. ОАО «Днепровагонмаш» 2. ОАО «Стахановский ВЗ»	Высота от УГР, мм: максимальная до уровня пола	1810 1310	Размеры пола с открытыми бортами, мм: длина ширина	13400 2870
Грузоподъемность, т	1. 72, 71 / 2. 66				
Масса тары вагона (min/max), т	1. 21/22, 20,7/21,4 / 2. 21/22	Количество осей, шт.	4	Площадь, м ² Удельная площадь, м ² /т	38,5 0,53
Нагрузка: статическая осевая, кН (тс) погонная, кН/м (тс/м)	230 (23,5) 63 (6,4)	Модель 2-осной тележки	18-100		
Скорость конструкционная, км/ч	120	Наличие переходной площадки	нет	Год постановки на серийное пр-во Год снятия с серийного производства	1985 - / 1992
Габарит	0-ВМ	Наличие стояночного тормоза	есть		
База вагона, мм	9720	Длина кузова внутри, мм	13300	Возможность установки буферов	нет
		Ширина кузова внутри, мм	2770		

**4-осная универсальная платформа с наращенными металлическими бортами,
модель 13-4012-01**

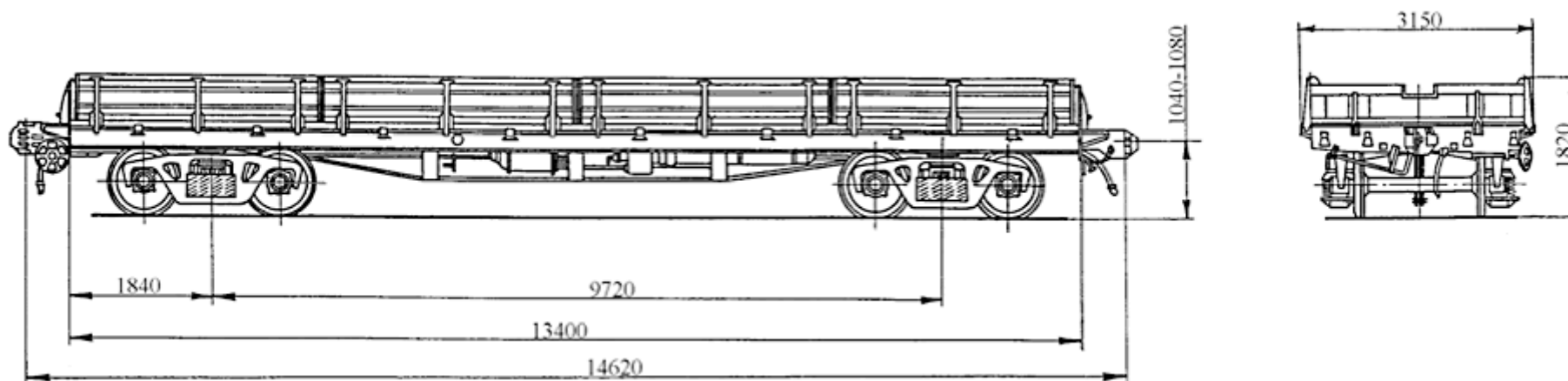

Для перевозки колесных и гусеничных машин, грузов в ящичной упаковке, металлоконструкций, длинномерных и других грузов

Номер проекта	4012.00.000-01	Длина, мм:		Высота бортов, мм:	
Технические условия	ТУ У 35.2-05669819-013:2005	по осям сцепления автосцепок	14620	продольный	500
Модель вагона	13-4012	по концевым балкам рамы	13400	торцовых	400
Тип вагона	404	Ширина максимальная, мм	3150	Количество бортов, шт.:	
Изготовитель	ОАО «Днепровагонмаш»	Высота от УГР, мм:		продольный	8
Грузоподъемность, т	66	до уровня пола	1310	торцовых	2
Масса тары вагона (min/max), т	21/22	Количество осей, шт.	4	Длина бортов	13400
Нагрузка:		Модель 2-осной тележки	18-100	Ширина бортов	2870
		Наличие переходной площадки	нет	Площадь, м ²	38,5
		Наличие стояночного тормоза	есть	Удельная площадь, м ² /т	0,53
Скорость конструкционная, км/ч	120	Длина кузова внутри, мм	13300	Год постановки на серийное пр-во	1985
Габарит	0-ВМ	Ширина кузова внутри, мм	2770	Год снятия с серийного производства	1992
База вагона, мм	9720			Возможность установки буферов	нет

Платформа, модернизированная со стойками ВО-118

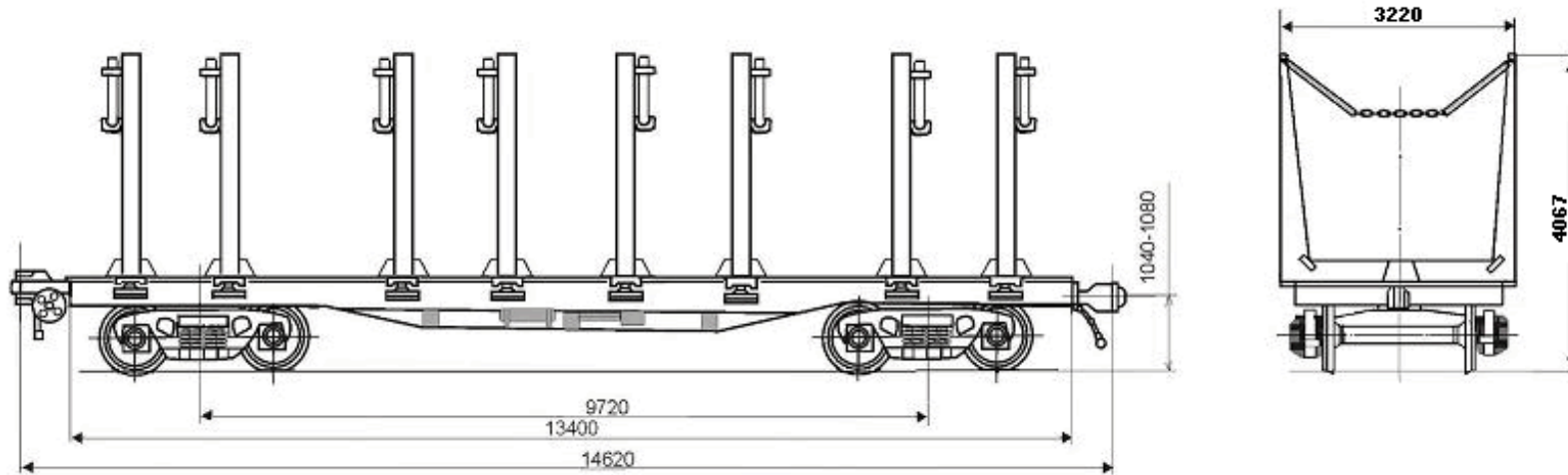

Для перевозки лесоматериалов

Модель	13-4012-16	13-4012-17
Изготовитель	ОАО «Днепровагонмаш»	ОАО «Днепровагонмаш»
Грузоподъемность, т	68,0	67,0
Масса тары вагона (min/max), т	24,0/25,4	25,2 / 26,7
Нагрузка осевая, кН (тс)	23,5	23,50
Скорость конструкционная, км/ч		120
Габарит		0-Т
База вагона, мм		9720
Длина, мм		14620
Высота от УГР до уровня пола / максимальная, мм	1310/4067	1310/4067
Количество осей, шт.		4
Модель 2-осной тележки		18-100
Наличие переходной площадки		нет
Наличие стояночного тормоза		есть
Ширина максимальная, мм		3220
Объем кузова, куб.м	37,0	-
Год постановки на серийное производство	1983	1983
Год снятия с серийного производства	-	-

Платформа без бортов с 16-ю съемными стойками

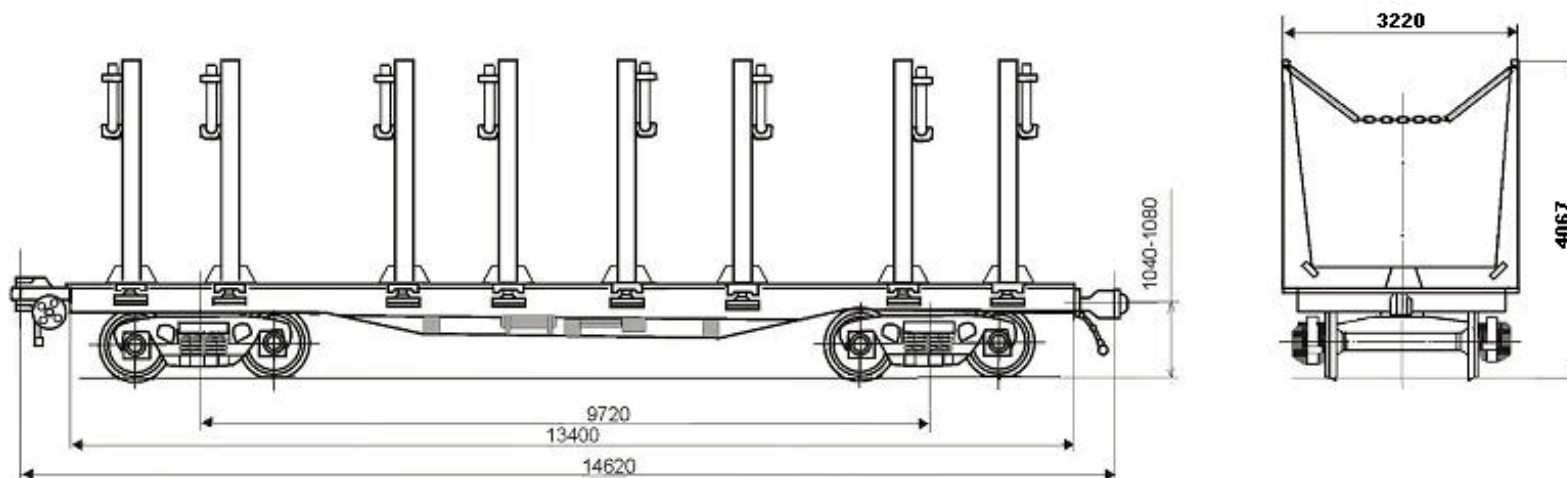

Для перевозки лесоматериалов

Модель	13-4012M5	13-4012-03
Изготовитель	ОАО «Днепровагонмаш»	ОАО «Днепровагонмаш»
Грузоподъемность, т	67,0	66,0
Масса тары вагона (min/max), т	23,4 / 24,8	24,2 / 25,0
Нагрузка осевая, кН (тс)	22,95	23,50
Скорость конструкционная, км/ч		120
Габарит		0-Т
База вагона, мм		9720
Длина, мм		14620
Высота от УГР до уровня пола/ максимальная, мм	1310/4067	1310/4067
Количество осей, шт.		4
Модель 2-осной тележки		18-100
Наличие переходной площадки		нет
Наличие стояночного тормоза		есть
Ширина максимальная, мм		3220
Объем кузова, куб.м	137,7	130,0
Год постановки на серийное производство	1983	1985
Год снятия с серийного производства	-	-

Платформы с 12-ю съемными стойками и торцевыми стенами

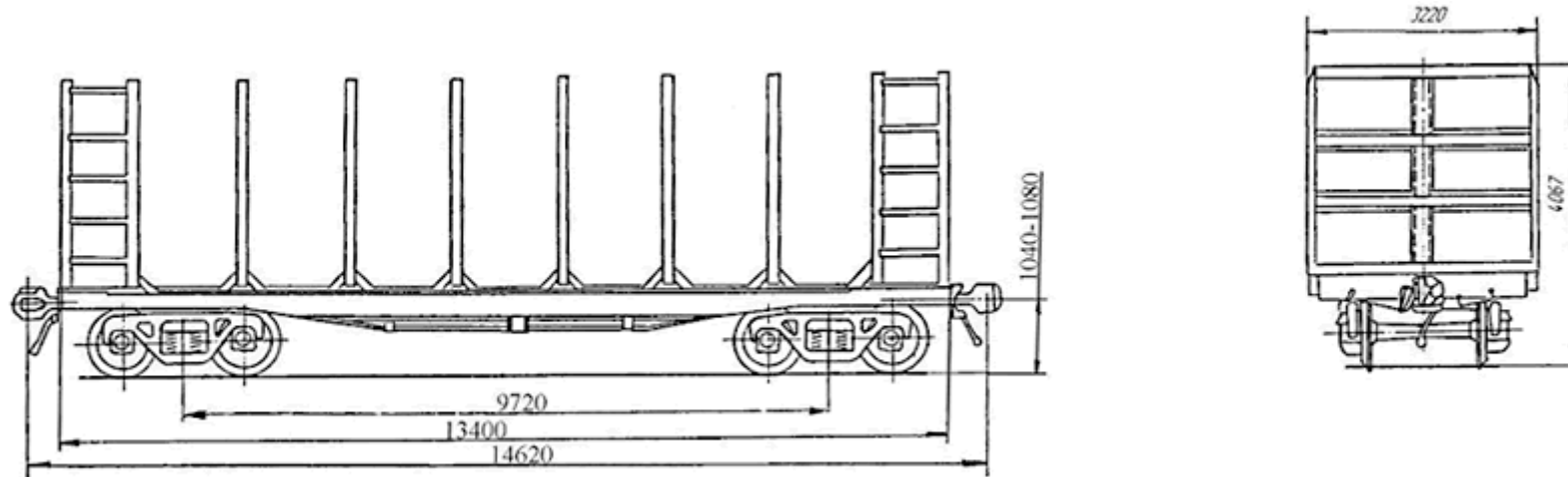

Для перевозки лесоматериалов

Модель	13-4012-06			13-4012-20	
	Изготовитель	«Стахановский ВЗ»	«Желдорстрой»	«Днепровагонмаш»	«Днепровагонмаш»
Номер проекта	4459-03.00.00.000-01			401М6.00.00.000	
Технические условия	ТУ 3182-008-4429777-03			ТУ 3182-008-44297774-02	
Грузоподъемность, т	61,0	66	67,0	67,0	67,0
Масса тары вагона (min/max), т	24,7/26,2	25,5	27,4/26,2	22,1 / 24,9	23,9
Нагрузка осевая, кН (тс)	21,80	226,62(23,13)/224,2(22,9)		23,0	230,54(23,5)
Скорость конструкционная, км/ч				120	
Габарит				1-Т	
База вагона, мм				9720	
Длина, мм				14620	
Высота от УГР до уровня пола/ максимальная, мм				1310/4067	
Количество осей, шт.				4	
Модель 2-осной тележки				18-100	
Наличие переходной площадки				нет	
Наличие стояночного тормоза				есть	
Длина кузова внутри, мм				13300	
Объем кузова, куб.м	120,0	-	120,0	36,0	-
Год постановки на серийное производство	1985	2003	1985	1985	2003
Год снятия с серийного производства	1992	-	-	-	-

Платформа с 16-ю стойками для лесоматериалов

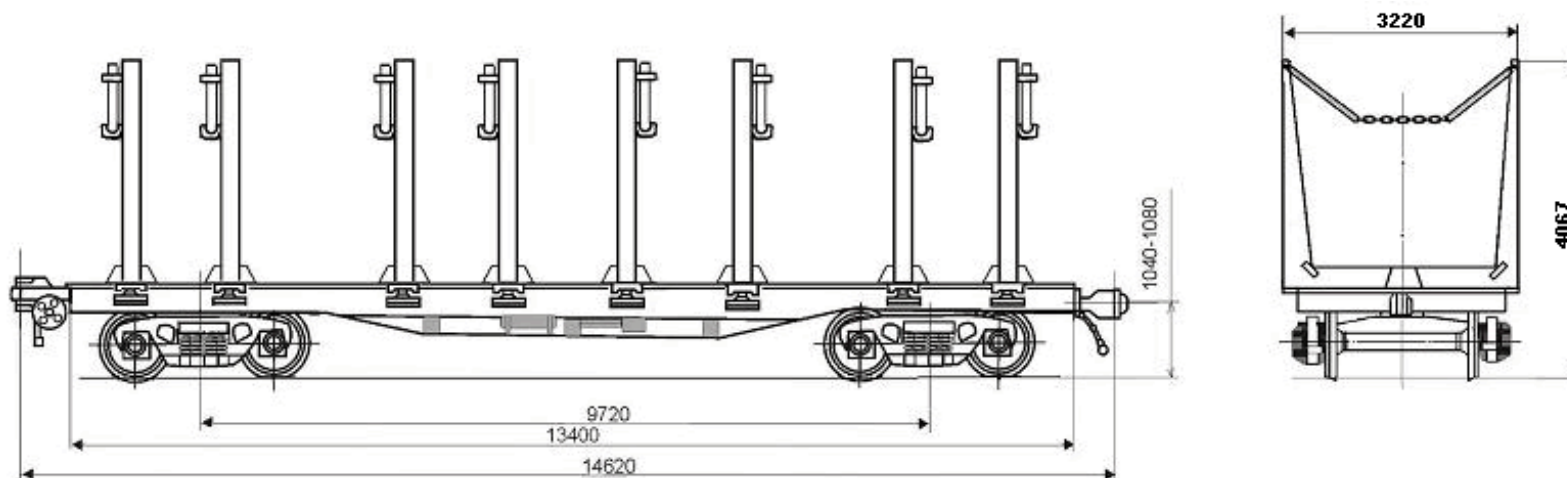

Для перевозки лесоматериалов

	13-4012Мз	13-4012-21
Изготовитель	ОАО «Днепровагонмаш»	ОАО «Днепровагонмаш»
Грузоподъемность, т	67,0	67,0
Масса тары вагона (min/max), т	24,1 / 25,6	21,3 / 22,1
Нагрузка осевая, кН (тс)	22,08	-
Скорость конструкционная, км/ч		120
Габарит		0-Т
База вагона, мм		9720
Длина, мм		14620
Высота от УГР до уровня пола/ максимальная, мм	1310/4067	1310/4067
Количество осей, шт.		4
Модель 2-осной тележки		18-100
Наличие переходной площадки		нет
Наличие стояночного тормоза		есть
Ширина максимальная, мм		3220
Объем кузова, куб.м	-	-
Год постановки на серийное производство	1983	1983
Год снятия с серийного производства	-	-

Платформа с несъемным оборудованием для перевозки колесных пар

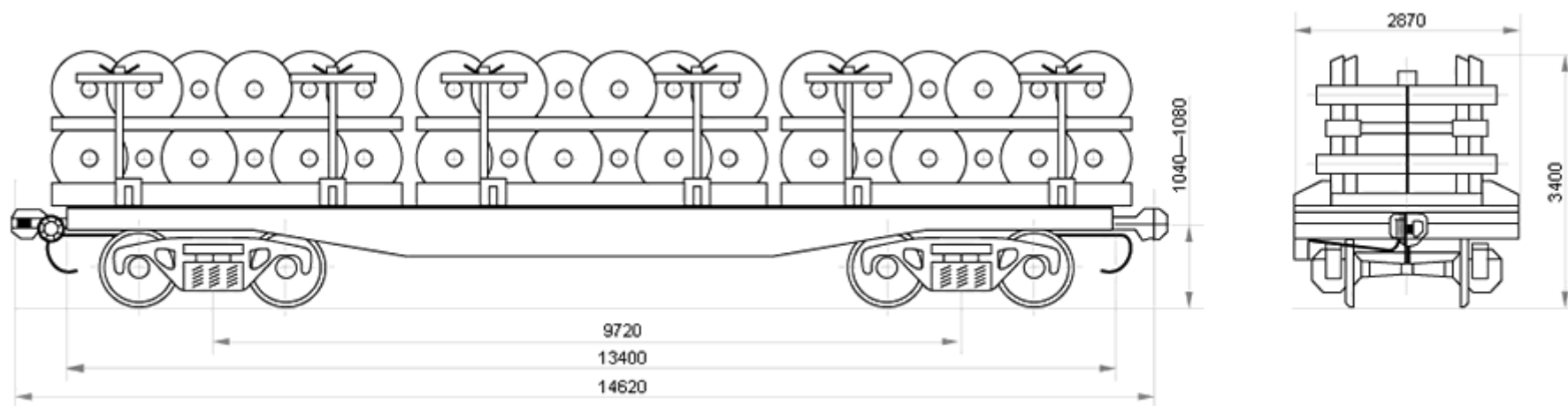

Для перевозки цельнокатаных колес			
Модель	13-4012-29	13-4012-29	
Изготовитель	ОАО «Стахановский ВЗ»	ОАО «Днепровагонмаш»	
Грузоподъемность, т	65,5	65,5	
Масса тары вагона (min/max), т	22,6/24,9	22,6/24,9	
Нагрузка осевая, кН(тс)	22,30	22,30	
Скорость конструкционная, км/ч		120	
Габарит		0-Т	
База вагона, мм		9720	
Длина, мм:		14620	
Высота от УГР до уровня пола/ максимальная, мм :	1310/4250	1310/4250	
Количество осей, шт.		4	
Модель 2-осной тележки		18-100	
Наличие переходной площадки		нет	
Наличие стояночного тормоза		есть	
Ширина максимальная, мм		3220	
Объем кузова, м ³	-	-	
Год постановки на серийное производство	1985	1985	
Год снятия с серийного производства	1992	-	

Платформа с несъемным оборудованием для широко-листвого проката

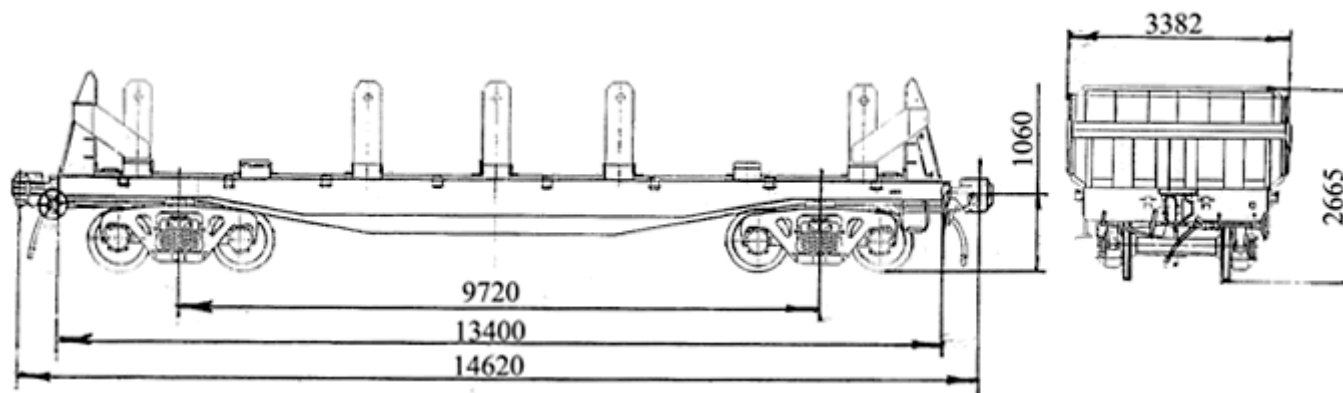

Для перевозки рулонной стали			
Модель	13-4012-14	13-4012-32	13-4012-42
Изготовитель	ОАО «Днепровагонмаш»	ОАО «Днепровагонмаш»	ОАО «Днепровагонмаш»
Грузоподъемность, т	69,0	70,0	66,0
Масса тары вагона (min/max), т	23,5 / 25,0	22,4 / 24,0	27,0 / 28,0
Нагрузка осевая, кН (тс)	-	23,50	23,5
Скорость конструкционная, км/ч		120	
Габарит		0-Т	
База вагона, мм		9720	
Длина, мм:		14620	
Высота от УГР до уровня пола/ максимальная, мм:	1470/2665	1470/2525	1470/2525
Количество осей, шт.		4	
Модель 2-осной тележки		18-100	
Наличие переходной площадки		нет	
Наличие стояночного тормоза		есть	
Длина кузова внутри, мм		13300	
Объем кузова, куб.м	37,0	-	-
Год постановки на серийное производство	1996	1985	1985
Год снятия с серийного производства	-	-	-

4-осная универсальная платформа с несъемным оборудованием для литых слябов, модель 13-4012-10

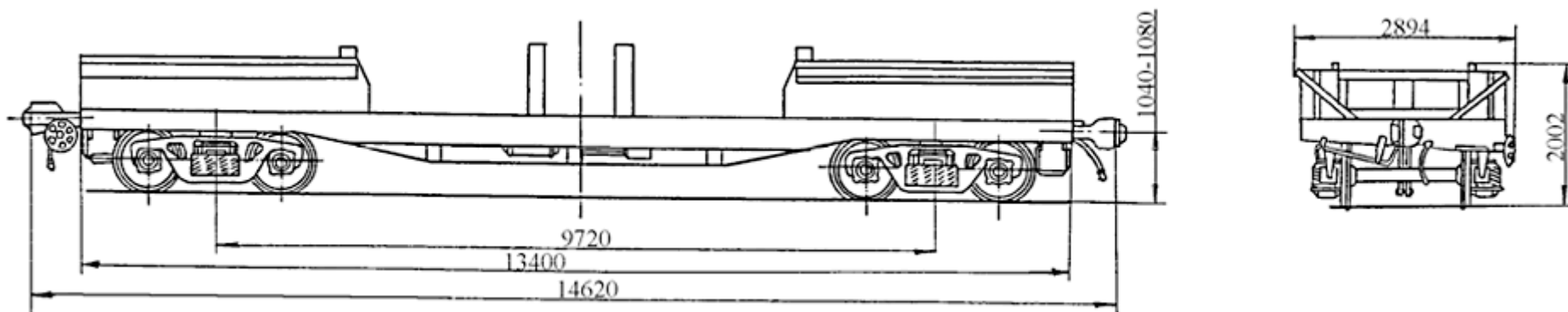

Для перевозки литых слябов

Номер проекта	4012.00.000-10	Длина, мм:		Удельная площадь, м ² /т	0,54	
Технические условия	ТУ 24.05.819-83	по осям сцепления автосцепок	14620	Размеры пола, мм:		
Модель вагона	13-4012-10	по концевым балкам рамы	13400		длина	13300
Изготовитель	ОАО "Днепровагонмаш"	Ширина максимальная, мм	2894	ширина	2770	
Грузоподъемность, т	68	Высота от УГР, мм:		Площадь, м ²	36,8	
Масса тары вагона (min/max), т	25,2/26	максимальная	2002	Размеры перевозимой слябы, мм:		
Нагрузка:	статическая осевая, кН (тс) погонная, кН/м (тс/м)	до уровня пола	1310		длина	4200-9000
		Количество осей, шт.	4		ширина	1550, 1650, 1850
Скорость конструкционная, км/ч	120	Модель 2-осной тележки	18-100	высота	250,350	
Габарит	0-ВМ	Наличие переходной площадки	нет	Год постановки на серийное пр-во	1994	
База вагона, мм	9720	Наличие стояночного тормоза	есть	Год снятия с серийного производства	-	
				Возможность установки буферов	нет	

**4-осная универсальная платформа со съёмным оборудованием
для крепления листового проката, модель 13-4012-11**

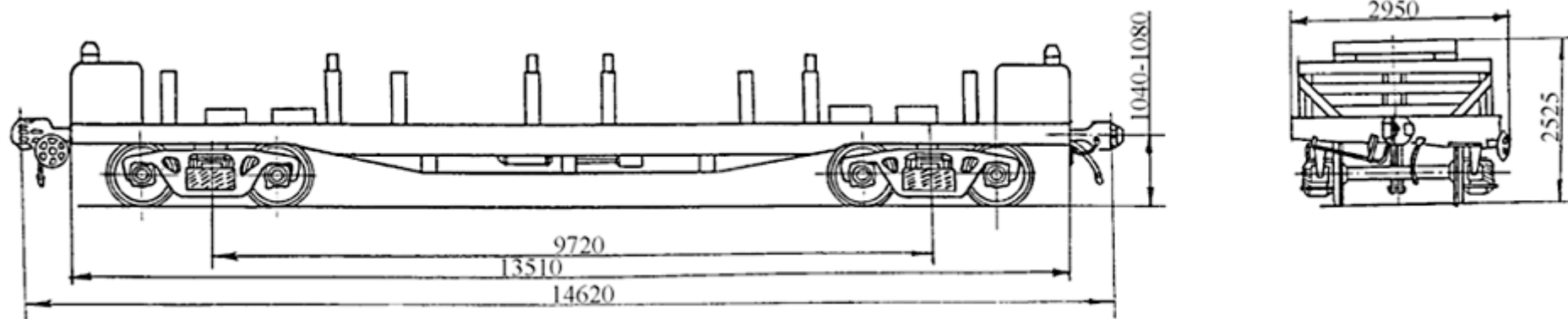

Для перевозки листового проката					
Номер проекта	4012.00.000-11	База вагона, мм	9720	Наличие переходной площадки	нет
Технические условия	ТУ 24.05.819-83	Длина, мм: по осям сцепления автосцепок по концевым балкам рамы	14620 13510	Наличие стояночного тормоза	есть
Модель вагона	13-4012-11			Удельная площадь, м ² /т	0,54
Изготовитель	ОАО "Днепровагонмаш"	Ширина максимальная, мм	3150	Размеры пола, мм:	
Грузоподъемность, т	69			длина	13300
Масса тары вагона (min/max), т	24,3 / 25	Высота от УГР, мм: максимальная до уровня пола	2525 1310	ширина	2770
Нагрузка: статическая осевая, кН (тс) погонная, кН/м (тс/м)	230 (23,5) 63 (6,4)			Количество осей, шт.	4
		Скорость конструкционная, км/ч	120	Модель 2-осной тележки	18-100
Габарит	0-ВМ			Год снятия с серийного производства	-
				Возможность установки буферов	нет

**4-осная универсальная платформа со съёмным оборудованием
для крепления листового проката, модель 13-4012-12**

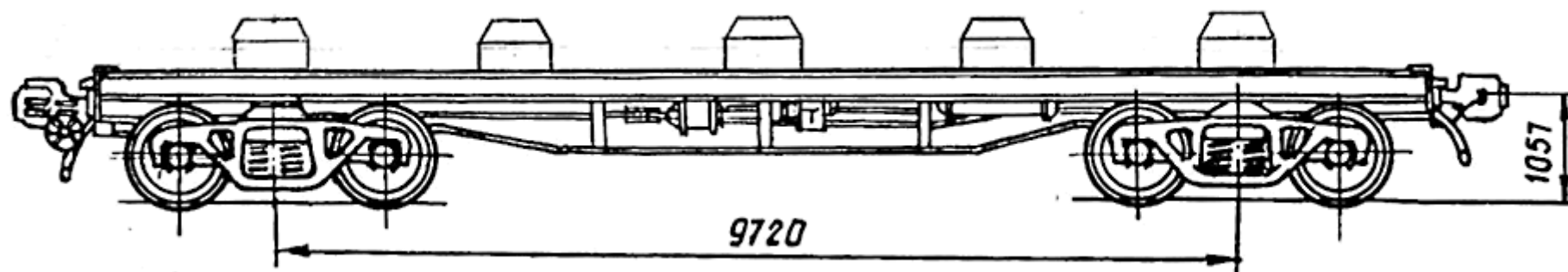

Для перевозки листового проката					
Номер проекта	4012.00.000-12	База вагона, мм	9720	Наличие переходной площадки	нет
Технические условия	ТУ 24.05.819-83	Длина, мм: по осям сцепления автосцепок по концевым балкам рамы	14620 13510	Наличие стояночного тормоза	есть
Модель вагона	13-4012-12			Удельная площадь, м ² /т	0,54
Изготовитель	ОАО "Днепровагонмаш"	Ширина максимальная, мм	3150	Размеры пола, мм:	
Грузоподъемность, т	71			длина	13300
Масса тары вагона (min/max), т	23	Высота от УГР, мм: максимальная до уровня пола	3150 1357	ширина	2770
Нагрузка: статическая осевая, кН (тс) погонная, кН/м (тс/м)	230 (23,5) 63 (6,4)			Количество осей, шт.	4
		Скорость конструкционная, км/ч	120		
Габарит	0-ВМ			Год снятия с серийного производства	-
				Возможность установки буферов	нет

6-осная платформа для трансформаторов, модель 13-435

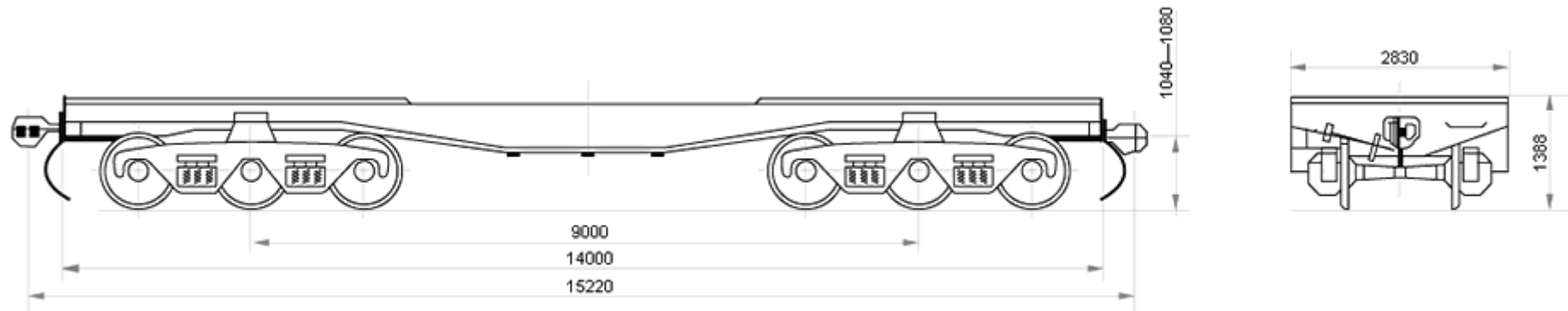

Для перевозки постоянно установленного на ней поглощающего трансформатора с аппаратурой охлаждения

Номер проекта	435.00.000	Скорость конструкционная, км/ч	100	Количество осей, шт.	6
Технические условия	ТУ 24-5-091-77	Габарит	1-Т	Модель 3-осной тележки	18-102
Модель вагона	13-435	База вагона, мм	9000	Наличие переходной площадки	нет
Тип вагона	368	Длина, мм:		Наличие стояночного тормоза	есть
Изготовитель	ОАО «Днепровагонмаш» ОАО «Стахановский ВЗ»	по осям сцепления автосцепок	15220	Год постановки на серийное пр-во	1977
		по концевым балкам рамы	14000	Год снятия с серийного производства	1988
Грузоподъемность, т	93	Ширина максимальная, мм	2830	Возможность установки буферов	нет
Масса тары вагона, т	29	Высота от УГР, мм :			
Нагрузка:		максимальная	-		
		до уровня настила пола	1388		
статическая осевая, кН (тс)	199,1 (20,3)				
погонная, кН/м (тс/м)	78,6 (8,02)				

4-осная двухъярусная платформа для легковых автомобилей, модель 13-479

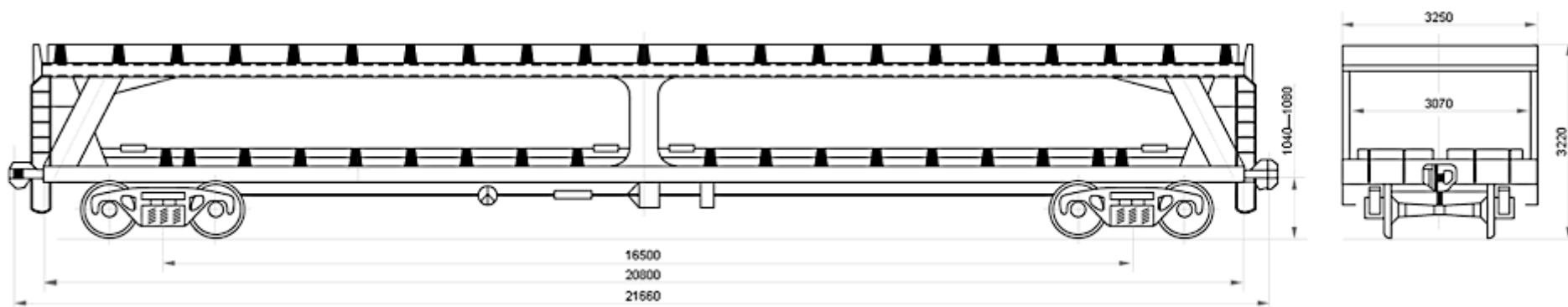

Для перевозки легковых автомобилей						
Номер проекта	479.00.002	Ширина максимальная, мм	3250	Высота от УГР, мм:		
Технические условия	ТУ24-5-075-68	Высота от УГР максимальная, мм	3220	до пола нижнего яруса	1218	
Модель вагона	13-479	Количество осей, шт.	4	до пола верхнего яруса	2890	
Тип вагона	928	Модель 2-осной тележки	18-100	Количество перевозимых автомобилей по маркам, шт.:		
Изготовитель	Тверской ВСЗ ОАО «Днепровагонмаш»	Наличие переходной площадки	нет		"Жигули" (ВАЗ 2101)	17
Грузоподъемность, т	20	Наличие стояночного тормоза	есть		"Запорожец" (ЗАЗ 966)	17
Масса тары вагона, т	25,7 / 27,3	Ширина внутренняя, мм	3070		"Москвич" (412)	15-17
Нагрузка:		Количество переездных площадок, шт.:			"Волга" (ГАЗ-24)	8
статическая осевая, кН (тс)	112,7 (11,5)	верхних	2	"Москвич" (426/433)	10	
погонная, кН/м (тс/м)	20,874 (2,13)	нижних	2	Количество колесных упоров, шт.	68	
Скорость конструкционная, км/ч	120	Ширина переездных площадок, мм:		Размер в свету между нижним и верхним ярусами, мм	1585	
Габарит	1-Т	верхних	3200	Год постановки на серийное пр-во	1970 1970	
База вагона, мм	16500	нижних	1168		Год снятия с серийного производства	1981 -
Длина, мм:	по осям сцепления автосцепок по концевым балкам рамы	Длина переездных площадок, мм:		Возможность установки буферов	нет	
		верхних	305			
		нижних	390			

4-осная двухъярусная платформа для легковых автомобилей, модель 13-479-01

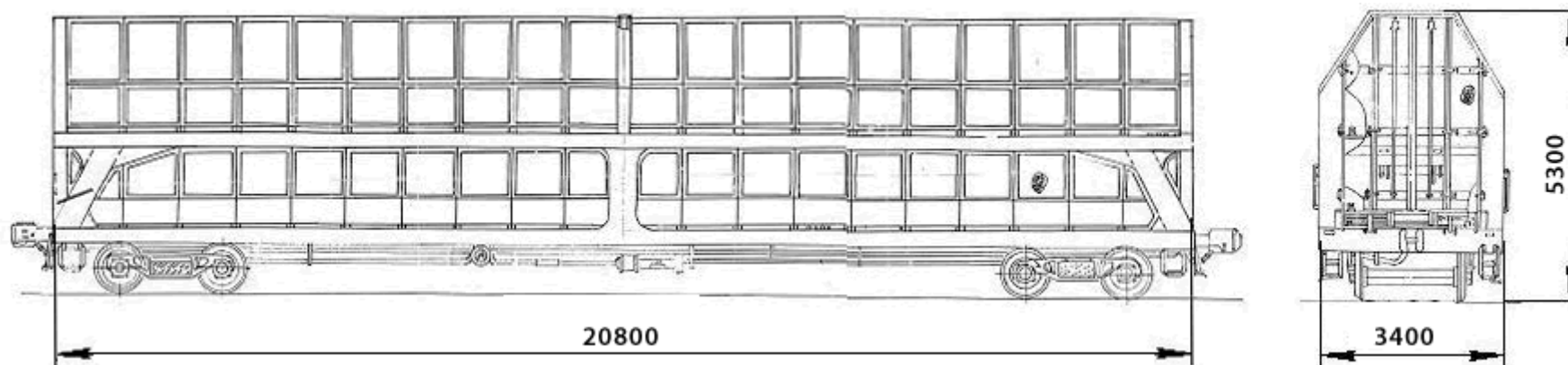

Для перевозки легковых автомобилей						
Номер проекта	479.00.001	Ширина максимальная, мм	3400	Высота от УГР, мм:		
Технические условия	ТУ Tsh 32-019:2004	Высота от УГР максимальная, мм	3220	до пола верхнего яруса	2890	
Модель вагона	13-479-01	Количество осей, шт.	4	Количество перевозимых автомобилей по маркам, шт.:		
Тип вагона	929	Модель 2-осной тележки	18-100		"Матиз"	6
Изготовитель	АМЗ «Узжелдорреммаш»	Наличие переходной площадки	нет		"Нексия"	4
Грузоподъемность, т	15	Наличие стояночного тормоза	есть	на втором ярусе «Дамас»	6	
Масса тары вагона, т	26	Ширина внутренняя, мм	3070	Количество колесных упоров, шт.	68	
Нагрузка статическая осевая, кН (тс)	120,05 (12,25)	Количество переездных площадок, шт.:			Размер в свету между нижним и верхним ярусами, мм	1585
Скорость конструкционная, км/ч	120	верхних	2	Год постановки на серийное пр-во	1970	
Габарит	1-Т	нижних	2		Год снятия с серийного производства	1981
База вагона, мм	16500	Ширина переездных площадок, мм:		Возможность установки буферов	нет	
Длина, мм:	по осям сцепления автосцепок по концевым балкам рамы	верхних	3200			
		нижних	1168			
		Длина переездных площадок, мм:				
		верхних	305			
		нижних	390			

**4-осная двухъярусная платформа для легковых автомобилей дооборудованная под крытый вагон,
модель 13-479-02**



Для перевозки легковых автомобилей					
Номер проекта	M1791.00.000	Ширина максимальная, мм	3250	Высота ярусов, мм:	
Технические условия	ТУ 32 ЦВ-2572-2005	Высота от УГР, мм:		верхний	1550
Модель вагона	13-479-02	до нижнего пола яруса	1216	нижний	2000
Тип вагона	929	до верхнего пола яруса	2890	Высота в свету верхнего яруса, мм	2080
Изготовитель	ЗАО «Промтрактор-Вагон»	максимальная	5052	Размер в свету между верхним и нижним ярусом, мм	1585
Грузоподъемность, т	20	Количество осей, шт.	4	Количество колесных упоров, шт.	32
Масса тары вагона (мп/ма.), т	32,6 / 34,6	Модель 2-осной тележки	18-100	Год постановки на серийное пр-во	1970
Нагрузка:	статическая осевая, кН (тс) погонная, кН/м (тс/м)	Наличие переходной площадки	нет	Год снятия с серийного производства	-
		Наличие стояночного тормоза	есть	Год начала проведения модернизации	2005
Скорость конструкционная, км/ч	120	Ширина внутренняя, мм	3220	Возможность установки буферов	нет
Габарит	1-Т	Количество переездных площадок, шт.:	2	Модернизация	ПКБ ЦВ ОАО «РЖД»
База вагона, мм	16500				
Длина, мм:	по осям сцепления автосцепок по концевым балкам рамы	Длина переездных площадок, мм:	555		
				верхних	435
	20800	нижних			

4-осная одноярусный крытый вагон для микроавтобусов, модель 13-479-04

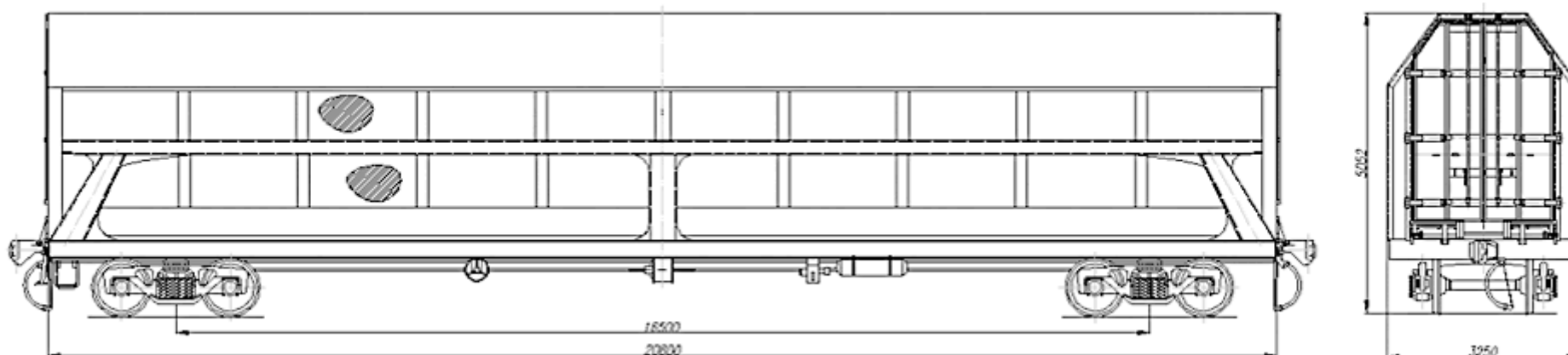

Для перевозки микроавтобусов

Номер проекта	К 35.06	Ширина максимальная, мм	3250	Высота ярусов, мм:	
Технические условия	ТУ У 35.2-01069755-001-2006	Высота от УГР, мм:		верхний	1550
Модель вагона	13-479-04	до нижнего пола яруса	1216	нижний	2000
Тип вагона	929	до верхнего пола яруса	2890	Высота в свету верхнего яруса, мм	2080
Изготовитель	ЗАО «Промтрактор-Вагон»	максимальная	5052	Размер в свету между верхним и нижним ярусом, мм	1585
Грузоподъемность, т	67	Количество осей, шт.	4	Количество колесных упоров, шт.	32
Масса тары вагона (min/max), т	23,6/24,6	Модель 2-осной тележки	18-100	Год постановки на серийное пр-во	1970
Нагрузка:	статическая осевая, кН (тс) погонная, кН/м (тс/м)	Наличие переходной площадки	нет	Год снятия с серийного производства	-
		Наличие стояночного тормоза	есть	Год начала проведения модернизации	2005
Скорость конструкционная, км/ч	120	Ширина внутренняя, мм	3220	Возможность установки буферов	нет
Габарит	1-Т	Количество переездных площадок, шт.:	верхних нижних	Модернизация	-
База вагона, мм	16500				
Длина, мм:	по осям сцепления автосцепок по концевым балкам рамы	Длина переездных площадок, мм:	верхних нижних		
				555 435	

4-осная платформа универсальная, модель 13-926

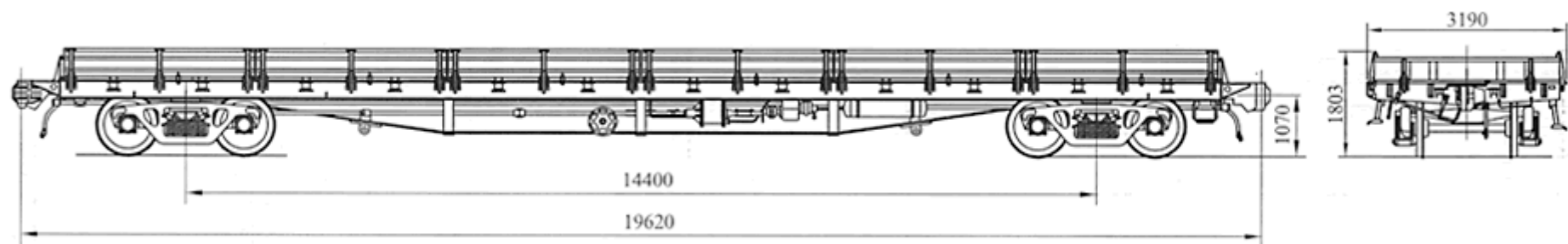

Для перевозки колесных и гусеничных машин, штучных, лесных и других грузов, не требующих защиты от атмосферных осадков

Номер проекта	926.00.000-0	Ширина максимальная, мм	3190	Количество бортов, шт.:	
Технические условия	1. ТУ 24.05.888-92	Высота от УГР, мм:		продольный	12
	2. ТУ У 35.2-00210890-022:2008	максимальная	1803	торцовых	2
Модель вагона	13-926	до оси автосцепки	1070	Высота бортов, мм:	
Изготовитель	ОАО «Стахановский ВЗ»	до уровня пола	1318	продольных	500
Грузоподъемность, т	1. 67 2. 68	Количество осей, шт.	4	поперечных	400
Масса тары вагона, т	27 26	Модель 2-осной тележки	18-100	Внутренние размеры кузова, мм:	
Нагрузка:		Наличие переходной площадки	нет	длина между бортами	18292
		Наличие стояночного тормоза	есть	ширина между бортами	2842
статическая осевая, кН (тс)	230,5 (23,5)	Длина кузова внутри, мм	18300	Площадь, м ²	54 -
погонная, кН/м (тс/м)	46,99 (4,79)	Ширина кузова внутри, мм	2830	Удельная площадь, м ² /т	0,79
Скорость конструкционная, км/ч	120	Наличие бортов, шт.:		Год постановки на серийное пр-во	1. 1993 2. 2007
Габарит	1-ВМ	продольный	12	Год снятия с серийного производства	1. 2007 2. -
База вагона, мм	1. 14400	поперечных	2	Возможность установки буферов	нет
Длина, мм:					
		по осям сцепления автосцепок	1. 19620 2. 19590		
по концевым балкам рамы	18400 -				

Платформа фитинговая с торцевыми металлическими бортами для крупнотоннажных контейнеров и колесной техники, модель 13-935

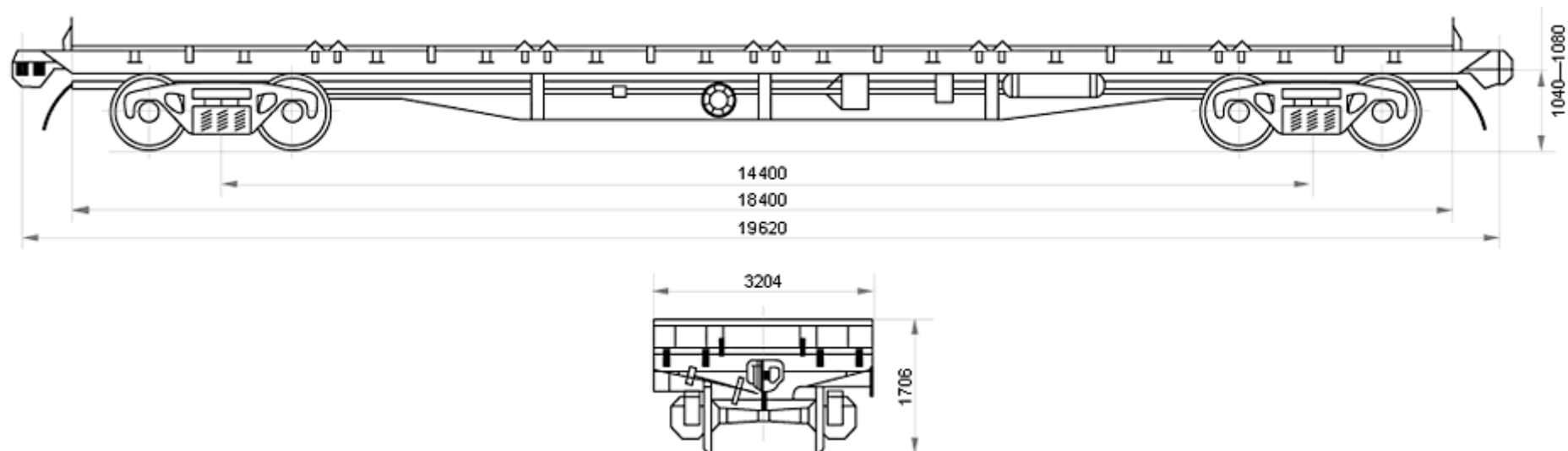

Для перевозки крупнотоннажных контейнеров, колесной техники и других грузов, не требующих защиты от атмосферных осадков

Номер проекта	935.00.000-0	Ширина максимальная, мм	3190	Высота бортов, мм:	
Технические условия	ТУ 24.05.959-91	Высота от УГР, мм:		продольных	-
Модель вагона	13-935	максимальная	1703	торцовых	400
Изготовитель	ОАО «Стахановский ВЗ»	до оси автосцепки	1070	Количество упоров для крепления контейнеров, шт:	
Грузоподъемность, т	67	до уровня пола	1318		
Масса тары вагона, т	25,2 / 27	Количество осей, шт.	4	стационарных	нет
Нагрузка:		Модель 2-осной тележки	18-131	откидных	24
		статическая осевая, кН (тс)	230,5 (23,5)	Площадь, м ²	54
	погонная, кН/м (тс/м)	Наличие переходной площадки	нет	Удельная площадь, м ² /т	0,74
Скорость конструкционная, км/ч	120	Наличие стояночного тормоза	есть	Год постановки на серийное пр-во	1991
Габарит	1-ВМ	Количество бортов, шт.:	нет	Год снятия с серийного производства	-
База вагона, мм	14400			продольных	2
Длина, мм:		торцовых			
		по осям сцепления автосцепок	19620		
	по концевым балкам рамы	18400			

**4-осная платформа для крупнотоннажных контейнеров, колесной и гусеничной техники,
модель 13-935А-03**

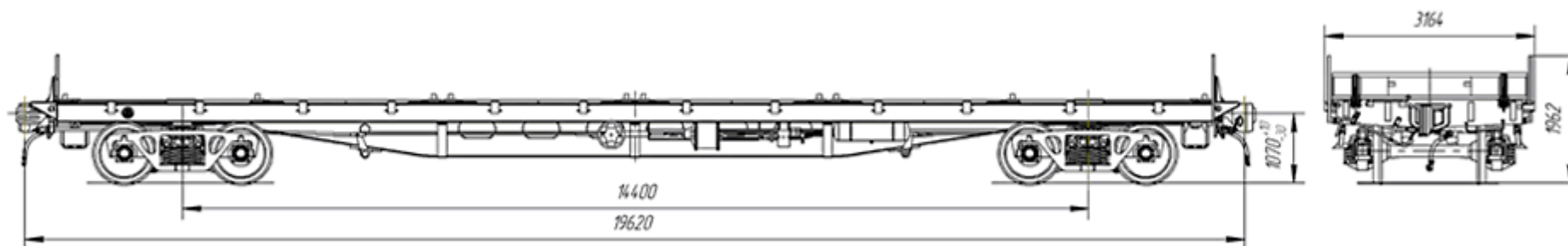

Для перевозки крупнотоннажных контейнеров, колесной и гусеничной техники

Номер проекта	935A.00.000-0	Длина вагона, мм: по осям сцепления автосцепок по конечным балкам рамы		Наличие бортов, шт.: продольных торцовых	
Технические условия	ТУ У 35.2-00210890-023:2008		19620		нет
Модель вагона	13-935А-03		18400		есть
Изготовитель	ОАО «Стахановский ВЗ»	Ширина максимальная, мм	3164	Высота бортов, мм: продольных торцовых	
Грузоподъемность, т	69	Высота от УГР, мм: максимальная до оси автосцепки до уровня пола			-
Масса тары вагона, т	25		1962		400
Нагрузка: статическая осевая, кН (тс) погонная, кН/м (тс/м)	230,3 (23,5)	Количество осей, шт.	1070	Количество упоров для крепления контейнеров, шт.: стационарных откидных	
	46,99 (4,79)		4		1252
Скорость конструкционная, км/ч	120	Модель 2-осной тележки	18-100		16
Габарит	1-ВМ	Наличие переходной площадки	нет	Год постановки на серийное производство	2008
База вагона, мм	14400	Наличие стояночного тормоза	есть	Год снятия с серийного производства	-
Площадь, м ²	54	Удельная площадь, м ² /т	0,78	Возможность установки буферов	нет

4-осная платформа для крупнотоннажных контейнеров, колесной и гусеничной техники, модель 13-935А-04

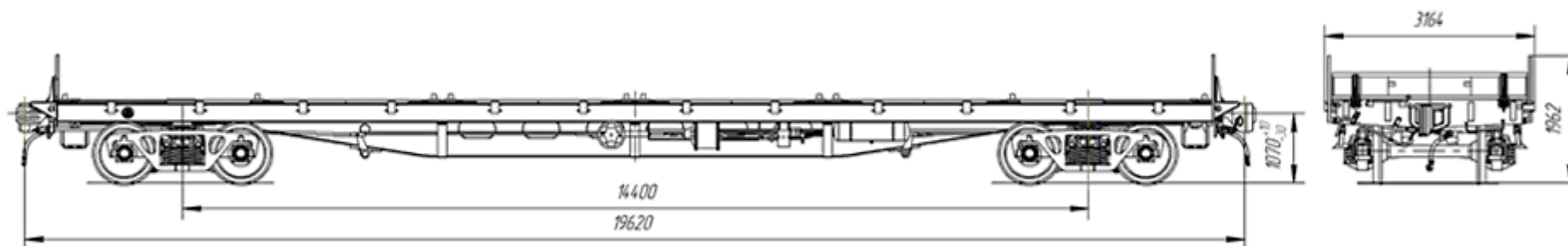

Для перевозки крупнотоннажных контейнеров, колесной и гусеничной техники

Номер проекта	935A.00.000-0	Длина вагона, мм:		Наличие бортов, шт.:	
Технические условия	ТУ У 35.2-00210890-023:2008	по осям сцепления автосцепок	19620	продольных	нет
Модель вагона	13-935А-04	по конечным балкам рамы	18400	торцовых	есть
Изготовитель	ОАО «Стахановский ВЗ»	Ширина максимальная, мм	3164	Высота бортов, мм:	
Грузоподъемность, т	69	Высота от УГР, мм:		продольных	-
Масса тары вагона, т	25	максимальная	1962	торцовых	400
Нагрузка:	статическая осевая, кН (тс) погонная, кН/м (тс/м)	до оси автосцепки	1070	Количество упоров для крепления контейнеров, шт.:	
		до уровня пола	1252		
		Количество осей, шт.	4	стационарных	-
Скорость конструкционная, км/ч	120	Модель 2-осной тележки	18-100	откидных	24
Габарит	1-ВМ	Наличие переходной площадки	нет	Год постановки на серийное производство	2008
База вагона, мм	14400	Наличие стояночного тормоза	есть	Год снятия с серийного производства	-
Площадь, м ²	54	Удельная площадь, м ² /т	0,78	Возможность установки буферов	нет

**Доборудование универсальной платформы модели 13-926,13-935 и 13-935А под перевозку круглых лесоматериалов
и пиломатериалов длиной более 3,0 метров,
модели 13-926-01, 13-935-01, 13-935А-01**

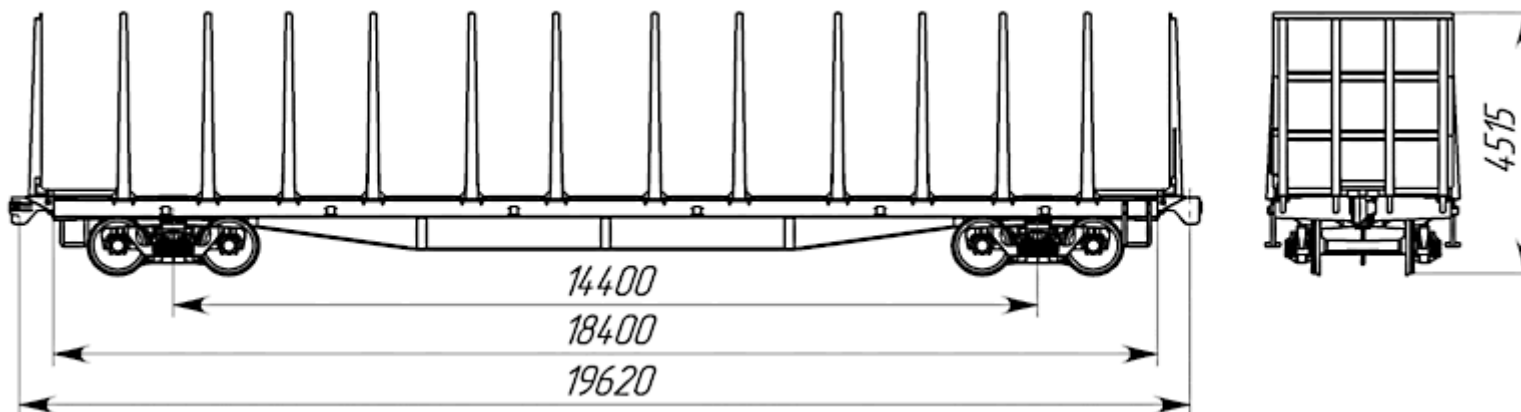

Для перевозки лесоматериалов

Разработчик	ОАО «НВЦ «ВАГОНЫ»	Габарит	1-Т	Наличие переходной площадки	Нет
Номер проекта	4509-06.00.00.000	База вагона, мм	14400	Наличие стояночного тормоза	есть
Технические условия	ТУ 3182-032-44297774-2006	Длина, мм: по осям сцепления автосцепок по концевым балкам (длина рамы)	19620 18400	Количество стоек, шт	24
Модели вагонов	13-926-01/13-935-01/ 13-935А-01			Расчетный объем погрузочного пространства, м ³	160
Изготовитель	РП-Хитсаус	Ширина максимальная, мм	3230	Длина перевозимого груза, м	от 3
Грузоподъемность, т	66	Высота от УГР, мм: максимальная до уровня пола	4515 1310	Год постановки на серийное пр-во	2007
Масса тары вагоны, т	27,8			Количество осей, шт	4
Нагрузка тах: статическая осевая кН (тс) погонная, кН/м (тс)	230,54(23,5) 36,40(3,71)	Конструкция тележки	18-100		
Конструкционная скорость, км/ч	120				

4-осная вагон-платформа для перевозки труб большого диаметра, модель 13-1163

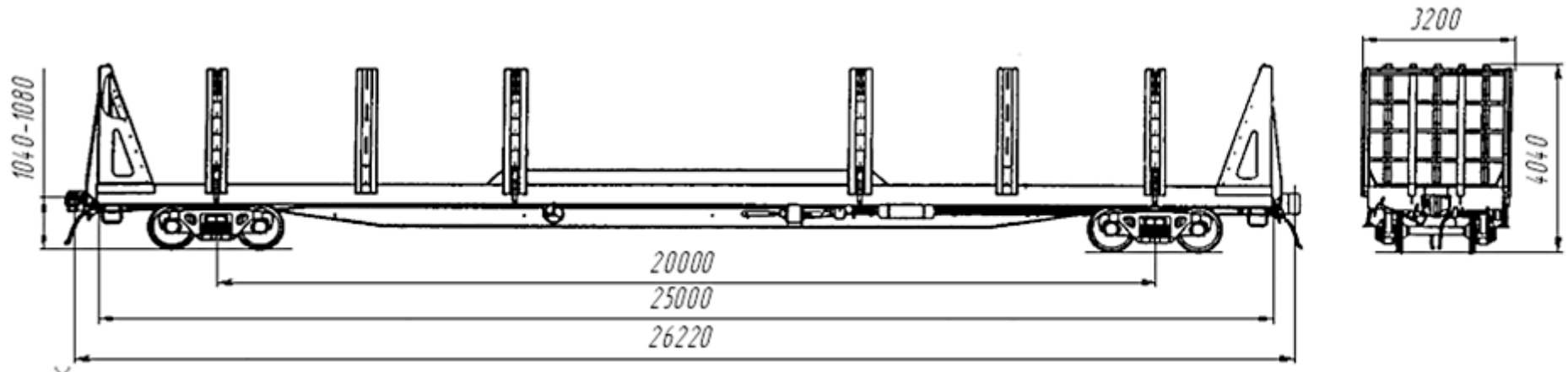

Для перевозки труб большого диаметра от 530 до 1420 мм с полимерным покрытием и без него, длиной от 10700 до 11800 мм и 24000 мм

Номер проекта	1163.00.000	Габарит	1-Т	Наличие стояночного тормоза	есть
Технические условия	ТУ 3182-063-01395963-06	База вагона, мм	20000	Размеры погрузочного проема, мм	
Модель вагона	13-1163	Длина, мм			
Тип вагона	-	по осям сцепления автосцепок	26220	длина	24440
Изготовитель	ОАО «Завод металлоконструкций»	по концевым балкам рамы	25000	высота	2630
Грузоподъемность, т	63,3	Ширина максимальная, мм	3200	ширина	2880
Масса тары вагона, т	30,7	Высота от УГР максимальная, мм	4040	Количество торцевых стен, шт.	2
Нагрузка:		Количество осей, шт.	4	Количество стоек, шт.	12
		статическая осевая, кН (тс)	230 (23,5)	Год постановки на серийное производство	2006
	погонная, кН/м (тс/м)	Модель 2-осной тележки	18-100	Год снятия с серийного производства	-
Скорость конструкционная, км/ч	120	Наличие переходной площадки	нет	Возможность установки буферов	нет

**4-осная платформа с 4-мя промежуточными секциями и 2-мя торцевыми стенами для труб,
толстолистого проката (штрипсов), пиломатериалов и лесоматериалов,
модель 13-1796-01**

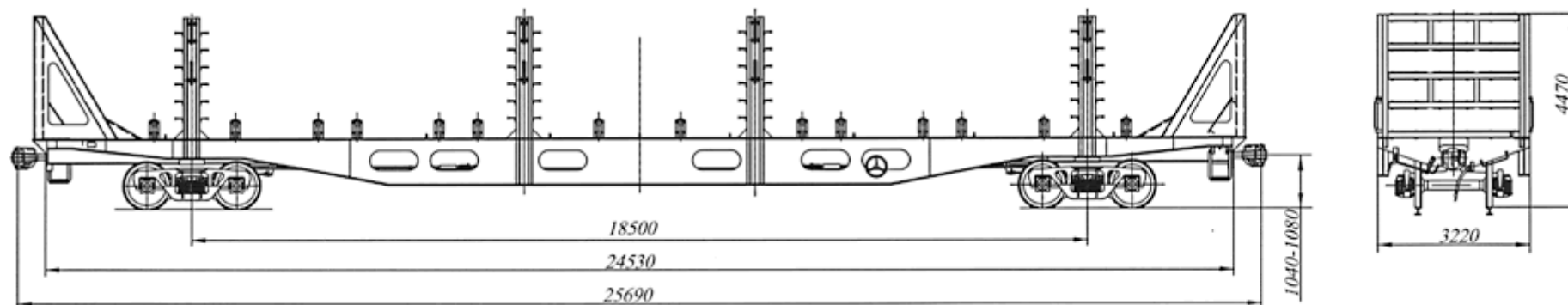

Для перевозки труб, толстолистого проката (штрипсов) пиломатериалов и лесоматериалов.

Номер проекта	1796.00.000-01	Габарит	1-Т	Наличие переходной площадки	нет
Технические условия	ТУ У 35.2-32258888-563-2006	База вагона, мм	18500	Наличие стояночного тормоза	есть
Модель вагона	13-1796-01	Длина, мм:		Площадь, м ²	77,4
Изготовитель	ОАО «МЗТМ» ОАО "Азовмаш"	по осям сцепления автосцепок	25690	Удельная площадь, м ² /т	1,25
		по концевым балкам рамы	24530	Год постановки на серийное пр-во	2006
Грузоподъемность, т	61	Ширина максимальная, мм	3220	Год снятия с производства	-
Масса тары вагона (min/max), т	31,3 / 33	Высота от УГР, мм:		Возможность установки буфера	нет
Нагрузка:	статическая нагрузка, кН (тс) погонная, кН/м (тс/м)	максимальная	4470		
		до уровня пола	1970		
Скорость конструкционная, км/ч	120	Количество осей, шт.	4		
		Модель тележки	18-100		

**4-осная платформа с 4-мя промежуточными секциями и 2-мя торцевыми стенами для труб,
толстолистого проката (штрипсов), пиломатериалов и лесоматериалов,
модель 13-1796-03**

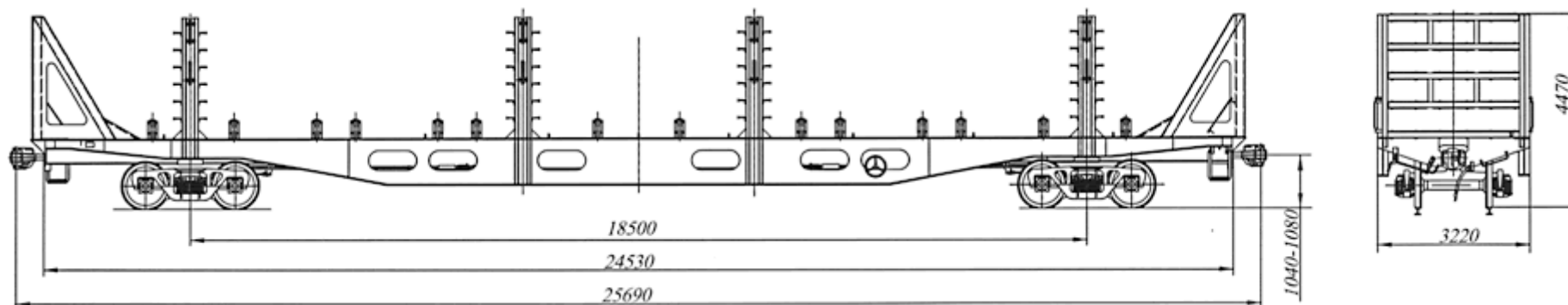

Для перевозки труб, толстолистого проката (штрипсов) пиломатериалов и лесоматериалов.

Номер проекта	1796.00.000-01	Габарит	1-Т	Наличие переходной площадки	нет
Технические условия	ТУ У 35.2-32258888-563-2006	База вагона, мм	18500	Наличие стояночного тормоза	есть
Модель вагона	13-1796-03	Длина, мм: по осям сцепления автосцепок по концевым балкам рамы	25690 24530	Площадь, м ²	77,4
Изготовитель	ОАО «МЗТМ» ОАО "Азовмаш"			Удельная площадь, м ² /т	1,25
Грузоподъемность, т	62	Ширина максимальная, мм	3220	Год постановки на серийное пр-во	2008
Масса тары вагона (min/max), т	31,3 / 32	Высота от УГР, мм: максимальная до уровня пола	4470 1970	Год снятия с производства	-
Нагрузка: статическая нагрузка, кН (тс) погонная, кН/м (тс/м)	230 (23,5) 36,4 (3,64)			Возможность установки буфера	нет
		Количество осей, шт.	4		
Скорость конструкционная, км/ч	120	Модель тележки	18-100		

4-осная платформа универсальная с металлическими бортами, модель 13-2114

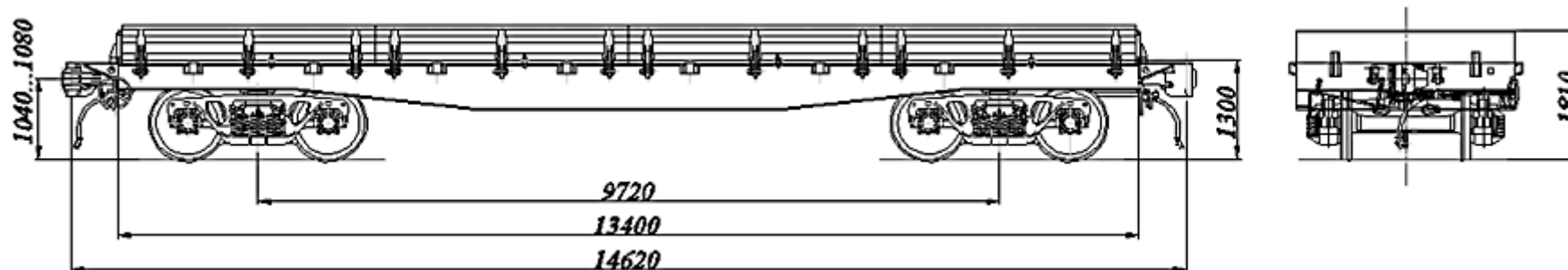

Для перевозки колесных и гусеничных машин, лесных и других грузов.

Номер проекта	2114.00.000-00	Масса тары вагона, т	21,3/22	Высота от УГР, мм:	
Технические условия	ТУ 24.05.001.132-01	Площадь пола, м ²	38,45	максимальная	1810
Модель вагона	13-2114	Статическая нагрузка, кН(тс)	230,5 (23,5)	до уровня пола	1300
Изготовитель	ОАО «Алтайвагон»	Скорость конструкционная, км/ч	120	Количество осей, шт.	4
Тип вагона	404	Габарит	О-ВМ	Модель тележки	18-100
Грузоподъемность, т:		База вагона, мм	9720	Наличие переходной площадки	нет
при равномерно распределенном грузе	72	Длина, мм:		Наличие стояночного тормоза	есть
при равномерно распределенном грузе посередине боковых балок на длине 4,3 м	45	по осям сцепления автосцепок	14620	Год постановки на серийное пр-во	2001
		по концевым балкам рамы	13400	Год снятия с производства	-
при равномерно распределенном грузе на длине 3м посередине	60	Ширина максимальная, мм	2870	Возможность установки буфера	нет

**4-осная платформа с торцевыми стенами,
модель 13-2114-06**

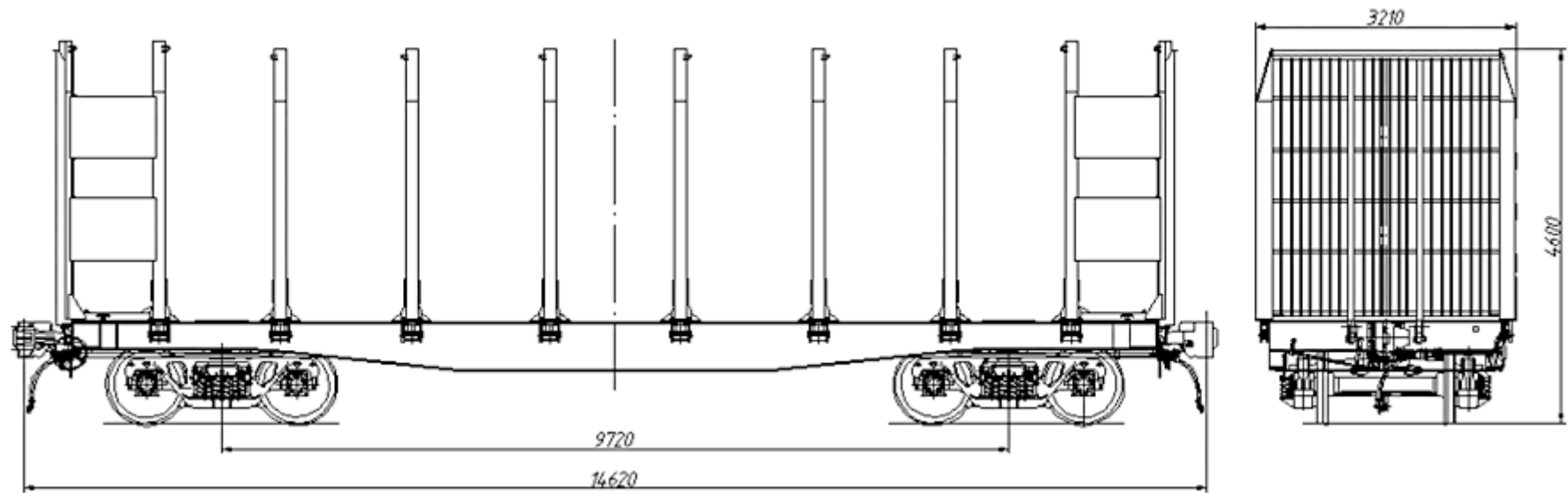

Для перевозки лесных грузов

Номер проекта	-	Габарит	1-Т	Количество осей, шт.	4
Технические условия	ТУ 24.05.001.132-01	База вагона, мм	9720	Модель тележки	18-100
Модель вагона	13-2114-06	Длина, мм:		Наличие переходной площадки	нет
Изготовитель	ОАО «Алтайвагон»	по осям сцепления автосцепок	14620	Наличие стояночного тормоза	есть
Грузоподъемность, т	67	по концевым балкам рамы	13400	Год постановки на серийное пр-во	2001
Масса тары вагона, т	24,6 / 26,2	Ширина максимальная, мм	3220	Год снятия с производства	-
Нагрузка:		Высота от УГР, мм:		Возможность установки буфера	нет
		до уровня пола	1250		
Скорость конструкционная, км/ч	120				

**4-осная платформа с торцевыми стенами,
модель 13-2114-07**

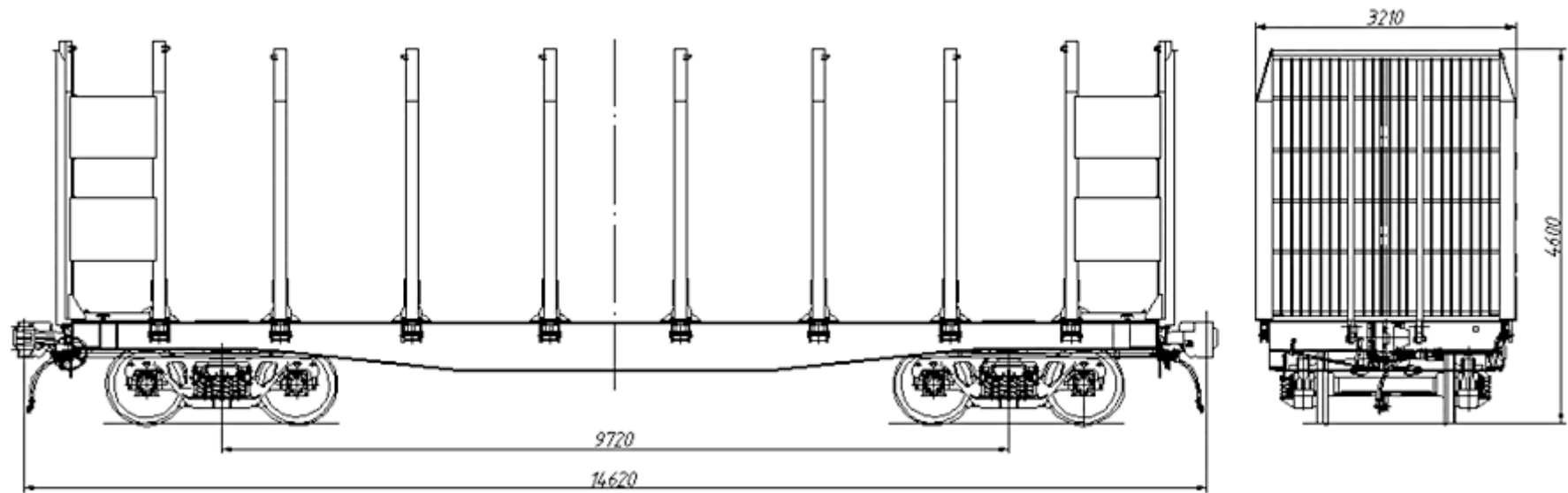

Для перевозки лесных грузов

Номер проекта	-	Габарит	1-Т	Количество осей, шт.	4
Технические условия	ТУ 24.05.001.132-01	База вагона, мм	9720	Модель тележки	18-100
Модель вагона	13-2114-07	Длина, мм: по осям сцепления автосцепок по конечным балкам рамы	14620	Наличие переходной площадки	нет
Изготовитель	ОАО «Алтайвагон»		13400	Наличие стояночного тормоза	есть
Грузоподъемность, т	66	Ширина максимальная, мм	3220	Год постановки на серийное пр-во	2001
Масса тары вагона, т	24,6 / 26,2			Высота от УГР, мм: максимальная до уровня пола	4600 1250
Нагрузка: статическая нагрузка, кН (тс) погонная, кН/м (тс/м)	230,5 (23,5) -				
				Скорость конструкционная, км/ч	120

**4-осная платформа с торцевыми бортами, деревянным полом, откидными фитинговыми упорами,
модель 13-2114-08**

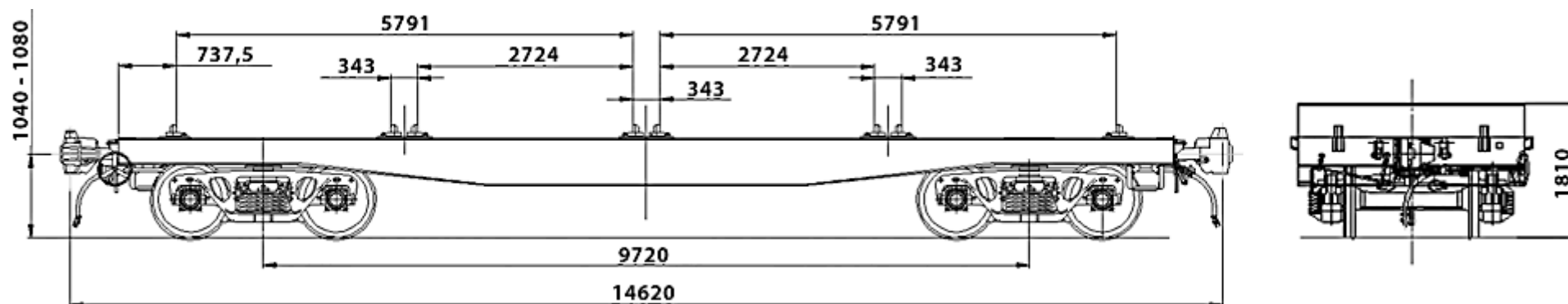

Для перевозки колесных и гусеничных машин, контейнеров и других грузов.

Номер проекта	-	Масса тары вагона, т	22	Высота от УГР, мм: максимальная до уровня пола	
Технические условия	-	Площадь пола, м ²	38,45		1810
Модель вагона	13-2114-08	Статическая нагрузка, кН (тс)	230,5 (23,5)		1300
Изготовитель	ОАО «Алтайвагон»	Скорость конструкционная, км/ч	120	Количество осей, шт.	4
Тип вагона	404	Габарит	О-ВМ	Модель тележки	18-100
Грузоподъемность, т:		База вагона, мм	9720	Наличие переходной площадки	нет
при равномерно распределенном грузе	72	Длина, мм: по осям сцепления автосцепок по концевым балкам рамы	14620 13400	Наличие стояночного тормоза	есть
при равномерно распределенном грузе посередине боковых балок на длине 4,3 м	45			Год постановки на серийное пр-во	2005
при равномерно распределенном грузе на длине 3м посередине	60	Ширина максимальная, мм	2870	Год снятия с производства	-
				Возможность установки буфера	нет

**4-осная платформа со снятыми бортами, дооборудованная торцевыми стенами,
опорами и поясами, модель 13-2114-10**

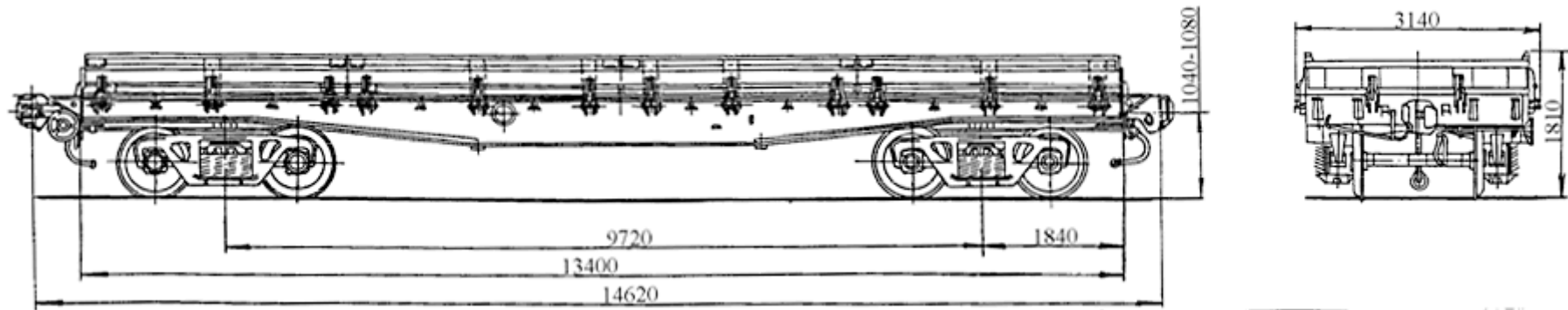

Для перевозки демонтированных котлов ж.д. цистерн.

Номер проекта	-	Масса тары вагона, т	23,5/25,0	Высота от УГР, мм:	
Технические условия	-	Площадь пола, м ²	-	максимальная	1810
Модель вагона	13-2114-10	Статическая нагрузка, кН(тс)	230,5 (23,5)	до уровня пола	1300
Изготовитель	ОАО «Алтайвагон»	Скорость конструкционная, км/ч	120	Количество осей, шт.	4
Тип вагона	404	Габарит	О2-ВМ	Модель тележки	18-100
Грузоподъемность, т:		База вагона, мм	9720	Наличие переходной площадки	нет
при равномерно распределенном грузе	69,0	Длина, мм:		Наличие стояночного тормоза	есть
при равномерно распределенном грузе посередине боковых балок на длине 4,3 м	-	по осям сцепления автосцепок	14620	Год постановки на серийное пр-во	2001
		по концевым балкам рамы	13400	Год снятия с производства	-
при равномерно распределенном грузе на длине 3м посередине	-	Ширина максимальная, мм	2870	Возможность установки буфера	нет
		Высота от уровня верха головок			

4-осная платформа с 16-ю стойками для лесоматериалов, модель 13-2114П

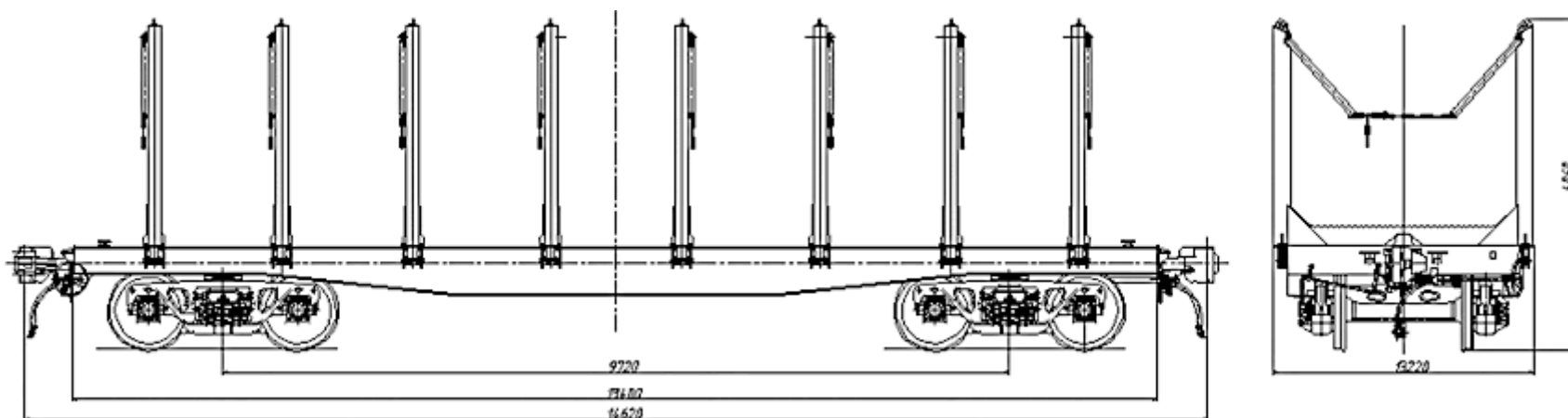

Для перевозки лесных грузов

Номер проекта	-	База вагона, мм	9720	Модель тележки	18-100
Технические условия	ТУ 24.05.001.132-01	Длина, мм:		Наличие переходной площадки	нет
Модель вагона	13-2114П	по осям сцепления автосцепок	14620	Наличие стояночного тормоза	есть
Изготовитель	ОАО «Алтайвагон»	по концевым балкам рамы	13400	Объем полезный, м ³	117
Грузоподъемность, т	69	Ширина максимальная, мм	3220	Площадь пола, м ²	38,45
Масса тары вагона, т	23,5 / 25	Высота от УГР, мм:		Год постановки на серийное пр-во	2001
Статическая нагрузка, кН (тс)	230,5 (23,5)	максимальная	4600	Год снятия с производства	-
Скорость конструкционная, км/ч	120	до уровня пола	1250	Возможность установки буфера	нет
Габарит	1-Т	Количество осей, шт.	4		

**4-осная платформа фитинговая с металлическим полом, продольными и торцевыми ограждениями,
модель 13-2116-02**

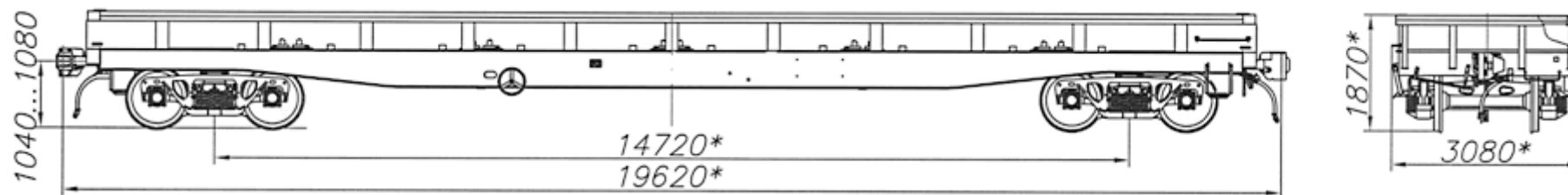

Для перевозки крупнотоннажных контейнеров и металлоконструкций

Номер проекта	-	База вагона, мм	14720	Площадь, м ²			
Технические условия	-	Длина, мм:		Удельная площадь, м ² /т			
Модель вагона	13-2116-02	по осям сцепления автосцепок	19620	Количество перевозимых контейнеров, шт:			
Изготовитель	ОАО "Алтайвагон"	по концевым балкам рамы	18400				
Тип вагона	946	Ширина максимальная, мм	3080	- 1AA, 1A, 1AX	1		
Грузоподъемность, т	68,0	Высота от УГР, мм:		- 1BB, 1B, 1BX	2		
Масса тары вагона (min/max), т	25,2 / 26			максимальная	-	- контейнеров-цистерн 1BB, 1B, 1CC, 1C	2
Нагрузка:		до уровня пола	1870	- 1CC, 1C, 1CX	3		
		статическая нагрузка, кН(тс)	230,5 (23,5)	Количество осей, шт.	4	- 1DD	6
		погонная, кН/м (тс/м)	-	Модель тележки	18-100	- 1D, 1DX	6
Скорость конструкционная, км/ч	120	Наличие переходной площадки	нет	Год постановки на серийное производство	2004		
Габарит	0-ВМ	Наличие стояночного тормоза	есть	Год снятия с производства	-		
				Возможность установки буфера	нет		

Примечание: в других возможных сочетаниях в пределах использования грузоподъемности платформы и ее длины по упорам для крепления фитингов контейнеров

**4-осная платформа с 4-мя промежуточными секциями и 2-мя торцевыми стенами
для перевозки труб и длинномерного листового проката,
модель 13-2118-03**

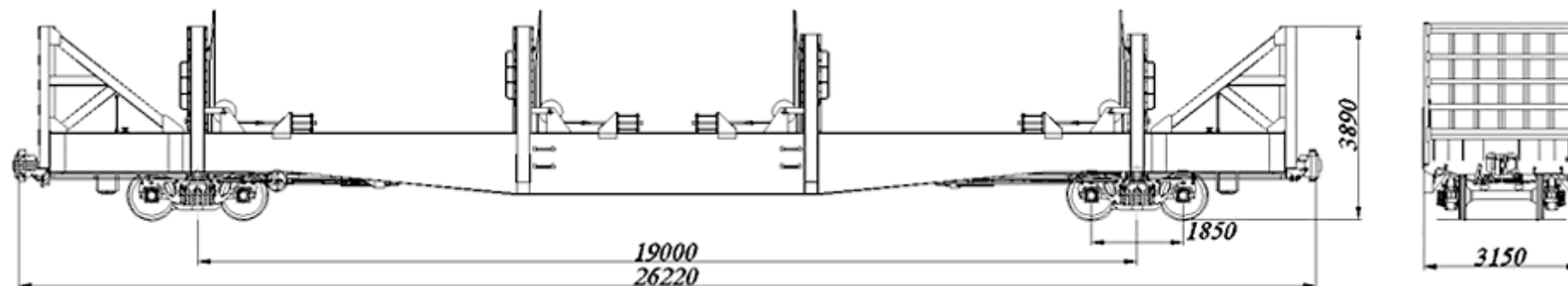

Для перевозки труб и длинномерного листового проката

Номер проекта	-	База вагона, мм	19000	Наличие переходной площадки	нет
Технические условия	ТУ 3182-150-00729244-2006	Длина, мм: по осям сцепления автосцепок по концевым балкам рамы	26220 25000	Наличие стояночного тормоза	есть
Модель вагона	13-2118-03			Наименование перевозимого груза, мм:	
Изготовитель	ОАО "Алтайвагон"	Ширина максимальная, мм	3150	- листовой металл	-
Грузоподъемность, т	62	Высота от УГР до оси автосцепок, мм	1040-1080	- трубы Ø530...Ø1420	-
Масса тары вагона (min/max), т	31,5 / 32	Длина погрузочной площадки, мм	24560	Год постановки на серийное пр-во	2006
Статическая нагрузка, кН(тс)	230,3 (23,5)	Количество осей, шт.	4	Год снятия с производства	-
Скорость конструкционная, км/ч	120	Модель тележки	18-100	Возможность установки буфера	нет
Габарит	1-Т				

**Платформа со стойками и подвижными торцевыми стенками,
модель 13-3066**

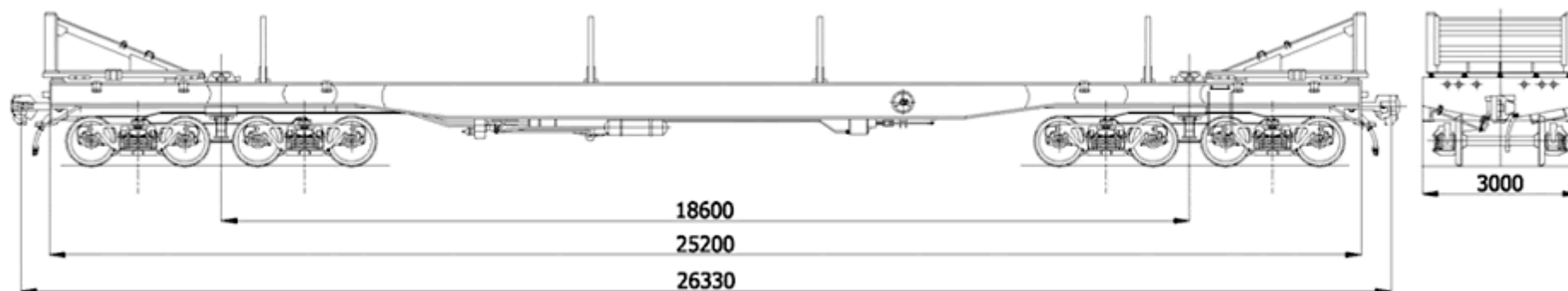

Для перевозки рельсов длиной 25 м без крепления и увязки рельсов

Номер проекта	3066.00.00.000-1	Габарит	1-ВМ	Наличие переходной площадки	нет
Технические условия	ТУ 3182-007-00210766-96	База вагона, мм	18600	Наличие стояночного тормоза	есть
Модель вагона	13-3066	Длина, мм: по осям сцепления автосцепок по концевым балкам рамы	26330 25200	Кол-во подвижных торцевых стен, шт.	2
Тип вагона	-			Год постановки на серийное пр-во	1997
Изготовитель	ЗАО «УК БМЗ»	Ширина максимальная, мм	3000	Год снятия с серийного производства	-
Грузоподъемность, т	127			Возможность установки буферов	нет
Масса тары вагона, т	47,5 / 50,4	Высота от УГР до оси автосцепок, мм	1040-1080		
Стат. осевая нагрузка, кН (тс)	215,8 (22,1)	Количество осей, шт.	8		
Скорость конструкционная, км/ч	120	Модель 4-осной тележки	18-123		

**4-осная платформа для перевозки крупнотоннажных контейнеров, гусеничной и колесной техники
и других грузов, не требующих защиты от атмосферных осадков,
модель 13-3110**

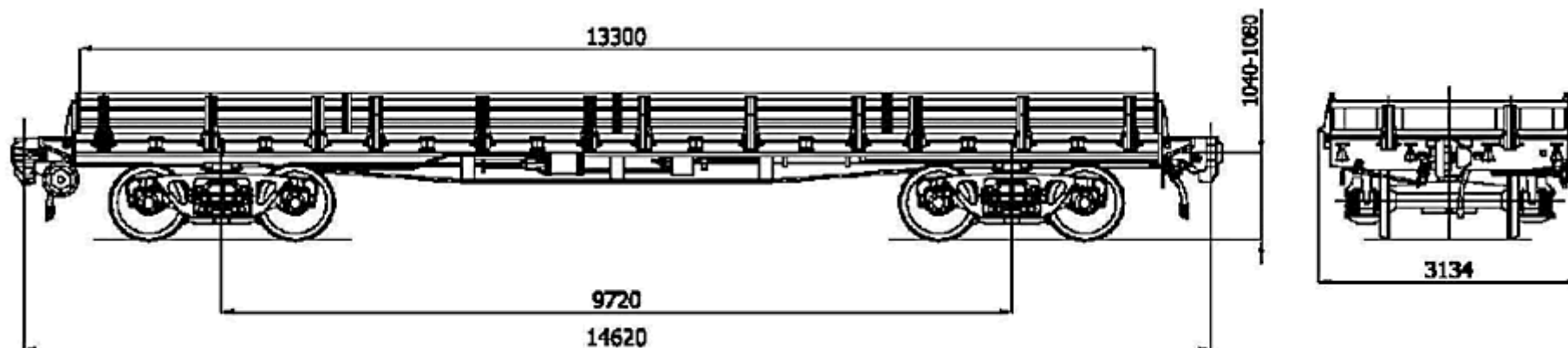

**Для перевозки крупнотоннажных контейнеров типоразмеров 1АА или 1СС, колесной и гусеничной техники и других грузов,
не требующих защиты от атмосферных осадков**

Номер проекта	3110.000.00.000	Длина, мм:		Количество бортов, шт.:	
Технические условия	ТУ 3182-048-00210766-2001	по осям сцепления автосцепок	14620	продольных	8
Модель вагона	13-3110	по концевым балкам рамы	13400	торцовых	2
Тип вагона	-	Ширина между бортами, мм	2770	Высота бортов, мм:	
Изготовитель	ЗАО «УК БМЗ»	Ширина максимальная, мм	3134	продольных	500
Грузоподъемность, т	71	Высота от УГР, мм:		торцовых	400
Масса тары вагона, т	22,3	оси автосцепок	1040-1080	Площадь, м ²	38,4
Стат. осевая нагрузка, кН (тс)	230 (23,5)	до уровня настила пола	1320	Количество устанавливаемых крупнотоннажных контейнеров, шт:	
Скорость конструкционная, км/ч	120	Количество осей, шт.	4	- 1АА	1
Габарит	0-ВМ	Модель 2-осной тележки	18-100	- 1СС	2
База вагона, мм	9720	Наличие переходной площадки	нет	Год постановки на серийное пр-во	-
		Наличие стояночного тормоза	есть	Год снятия с серийного производства	-
		Возможность установки буферов	нет		

**4-осная платформа с 12-ю стойками для перевозки леса в хлыстах,
модель 13-3121**

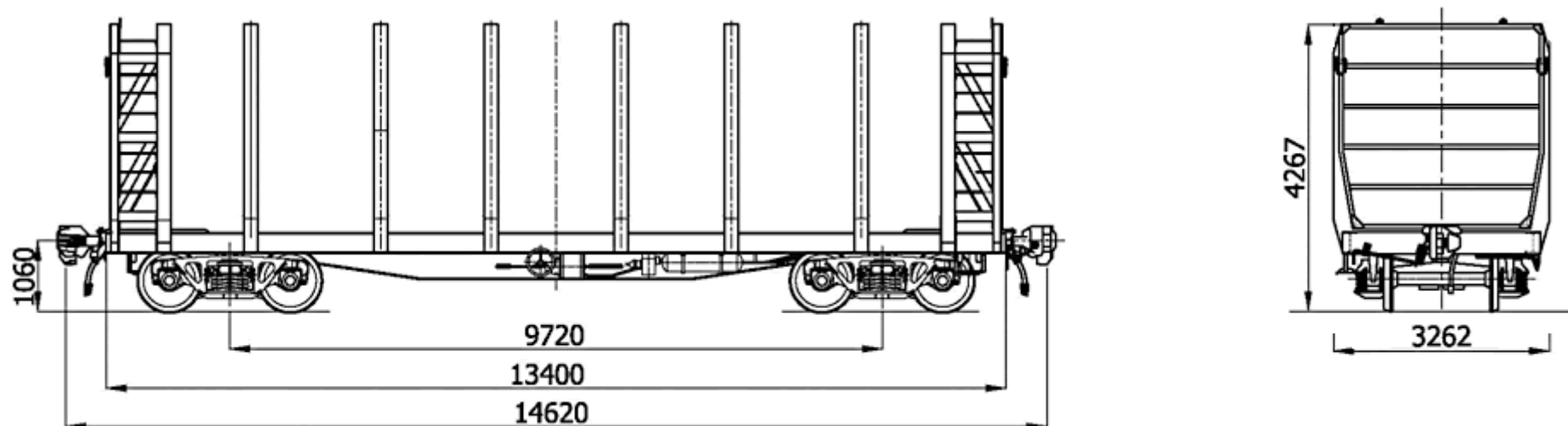

Для перевозки лесоматериалов

Номер проекта	3121.000.00.000	Расчетный объем погрузочного пространства, м ³	112	Количество осей, шт.	4
Технические условия	ТУ 3182-051-00210766-2002			Модель 2-осной тележки	18-100
Модель вагона	13-3121	Скорость конструкционная, км/ч	120	Наличие переходной площадки	нет
Тип вагона	-	База вагона, мм	9720	Наличие торцевых стен, шт	есть
Изготовитель	Брянский МСЗ	Длина, мм:		Количество стоек, шт	16
Грузоподъемность, т	70	по осям сцепления автосцепок	14620	Год постановки на серийное пр-во	2002
Масса тары вагона, т	24	по лобовым листам рамы	13400	Год снятия с серийного производства	-
Стат. осевая нагрузка, кН (тс)	230,3 (23,5)	Ширина максимальная, мм	3262	Возможность установки буферов	нет
Габарит, по ГОСТ 9238	1-ВМ	Высота от УГР максимальная, мм	4267		

Одноярусный крытый вагон для микроавтобусов, модель 13-4081

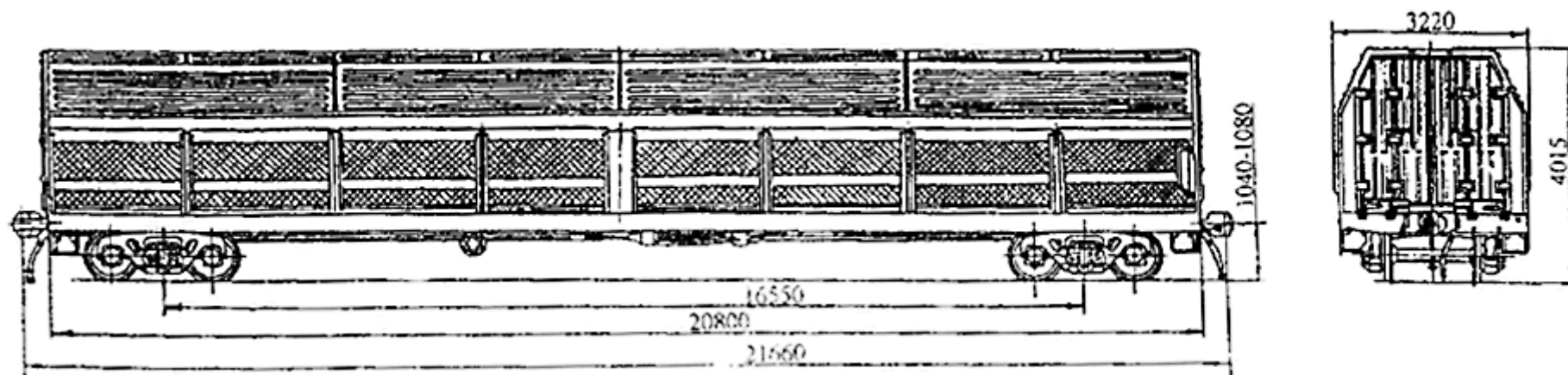

Для перевозки микроавтобусов

Номер проекта	4081.00.000	Скорость конструкционная, км/ч	120	Наличие переходной площадки	нет
Технические условия	-	Габарит	1-Т	Наличие стояночного тормоза	есть
Модель вагона	13-4081	Длина по осям сцепления автосцепок	21660	Габарит загрузочного проема, м:	2,5
Тип вагона	928	Ширина максимальная, мм	3220	Год постановки на серийное пр-во	1992
Изготовитель	ОАО "Днепровагонмаш"	Высота от УГР максимальная, мм	4010	Возможность установки буферов	нет
Грузоподъемность, т	10	Длина погрузочной площадки, м:	20,5		
Масса тары вагона (min/max), т	26,2 / 27,0	Количество осей, шт.	4		
Нагрузка:		Модель 2-осной тележки	18-100		
статическая осевая, кН (тс)	230 (23,5)				
погонная, кН/м (тс/м)	35,2 (3,59)				

**4-осная вагон-платформа для троллейбусов,
модель 13-4082**

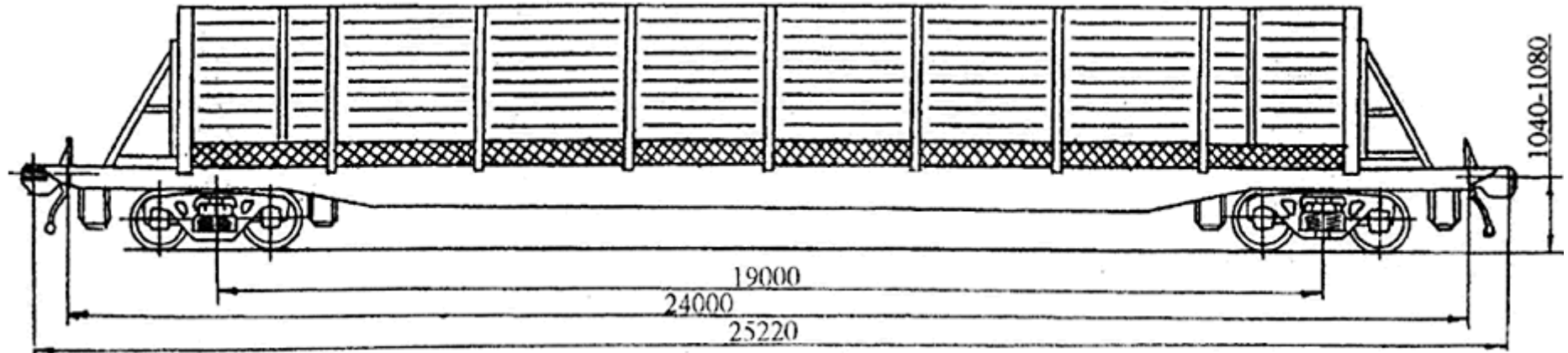

Для транспортировки троллейбусов

Номер проекта	4082.00.000	База вагона, мм	19000	Количество осей, шт.	4
Технические условия	-	Длина, мм:		Модель 2-осной тележки	18-100
Модель вагона	13-4082	по осям сцепления автосцепок	25220	Наличие переходной площадки	нет
Тип вагона	-	по концевым балкам рамы	24000	Наличие стояночного тормоза	есть
Изготовитель	ОАО "Днепровагонмаш"	Ширина максимальная, мм	3120	Год постановки на серийное пр-во	-
Грузоподъемность, т	62,8	Высота от УГР максимальная с колпаком, мм	3950	Год снятия с серийного производства	-
Масса тары вагона, т	31,2			Возможность установки буферов	нет
Стат. осевая нагрузка, кН (тс)	230 (23,5)				
Скорость конструкционная, км/ч	120				
Габарит	1-Т				

Платформа фитинговая с металлическими бортами для крупнотоннажных контейнеров и колесной техники, модель 13-4085

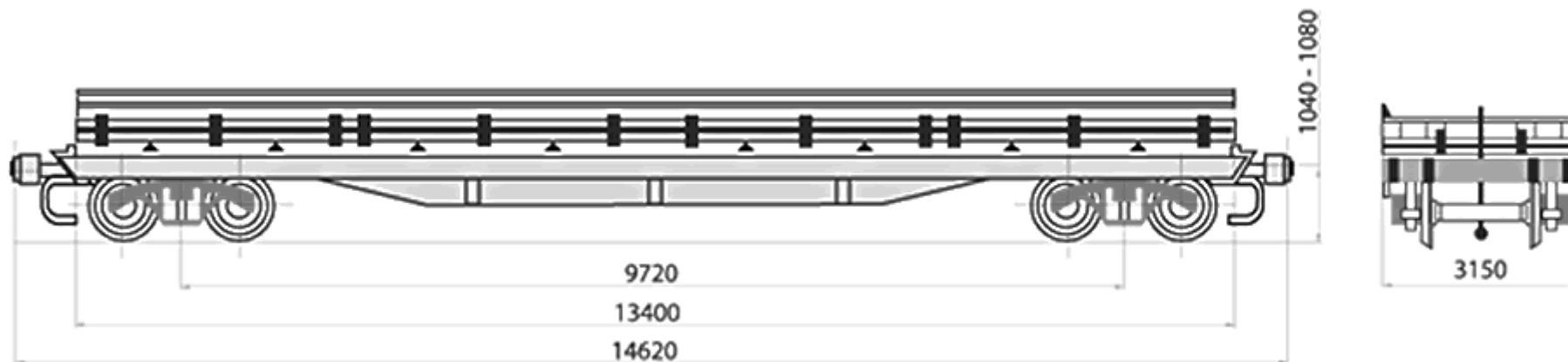

Для перевозки крупнотоннажных контейнеров и колесной техники

Номер проекта	4085.00.000-02	Длина, мм:		Количество бортов, шт.:	8
Технические условия	ТУ У 3.06-05669819-104-94	по осям сцепления автосцепок	14620	продольных	2
Модель вагона	13-4085	по концевым балкам рамы	13400	торцовых	
Тип вагона	942	Ширина максимальная, мм	3150	Высота бортов, мм:	
Изготовитель	ОАО "Днепровагонмаш"	Высота от УГР, мм:		продольных	500
Грузоподъемность, т	72	максимальная	1810	торцовых	400
Масса тары вагона (min/max), т	21,3 / 22	до уровня пола	1310	Размеры пола с открытыми бортами, мм:	
Нагрузка:		Количество осей, шт.	4	длина	13400
		Модель 2-осной тележки	18-100	ширина	2870
статическая осевая, кН (тс)	230 (23,5)	Наличие переходной площадки	нет	Год постановки на серийное пр-во	1993
погонная, кН/м (тс/м)	63 (6,4)	Наличие стояночного тормоза	есть	Год снятия с серийного производства	-
Скорость конструкционная, км/ч	120	Площадь, м ²	38,4	Возможность установки буферов	нет
Габарит	0-ВМ	Удельная площадь, м ² /т	0,533		
База вагона, мм	9720				

**4-осная платформа, модернизированная стойками ВО-118,
модель 13-4085-16**

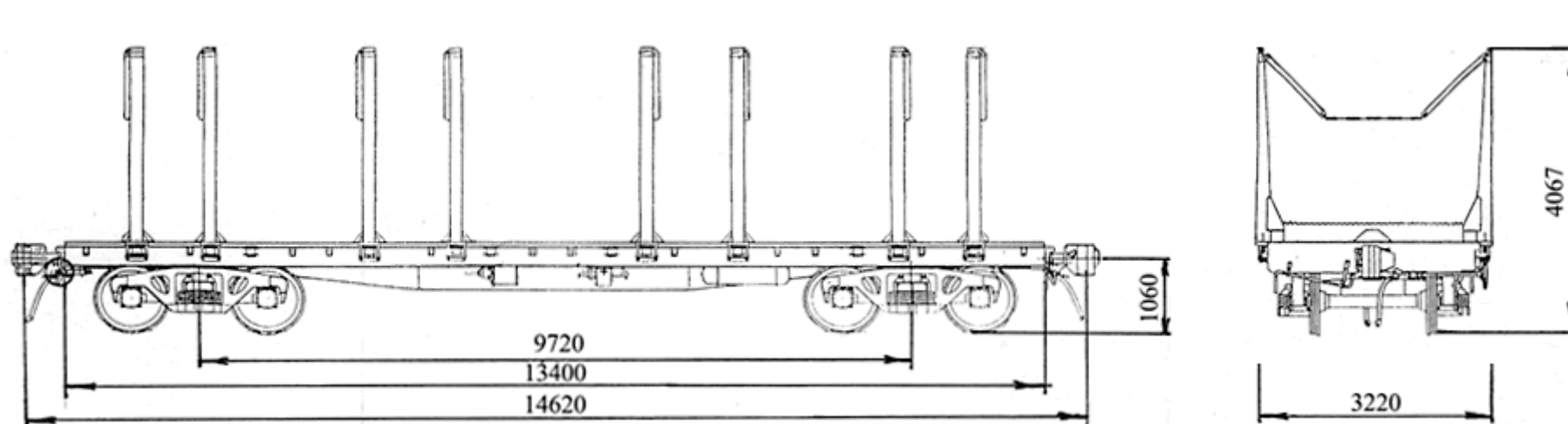

Для перевозки лесоматериалов

Номер проекта	4085.00.000-02	Длина, мм: по осям сцепления автосцепок по конечным балкам рамы	14620 13400	Количество бортов, шт.: продольных торцовых	8 2
Технические условия	ТУ У 3.06-05669819-104-94				
Модель вагона	13-4085-16	Ширина максимальная, мм	3150	Высота бортов, мм: продольных торцовых	500 400
Тип вагона	942				
Изготовитель	ОАО "Днепровагонмаш"	Высота от УГР, мм: максимальная до уровня пола	1810 1310	Размеры пола с открытыми бортами, мм: длина ширина	13400 2870
Грузоподъемность, т	68,5				
Масса тары вагона (min/max), т	24,7 / 25,5	Количество осей, шт.	4	Год постановки на серийное пр-во	1993
Нагрузка: статическая осевая, кН(тс) погонная, кН/м (тс/м)	230 (23,5) 63 (6,4)	Модель 2-осной тележки	18-100		
		Наличие переходной площадки	нет	Возможность установки буферов	нет
Скорость конструкционная, км/ч	120	Наличие стояночного тормоза	есть		
Габарит	0-ВМ	Площадь, м ²	38,4		
База вагона, мм	9720	Удельная площадь, м ² /т	0,533		

4-осная платформа для длинномерных грузов, модель 13-4092



Для транспортировки рельсов длиной 25 м и других длинномерных грузов

Номер проекта	4092.00.000-01	Скорость конструкционная, км/ч	120	Ширина максимальная, мм	3000
Модель вагона	13-4092	Габарит	0-Т	Количество осей, шт.	4
Тип вагона	915	База вагона, мм	20780	Модель 2-осной тележки	18-100
Изготовитель	ОАО "Днепровагонмаш"	Длина, мм: по осям сцепления автосцепок по концевым балкам рамы	27000 25780	Наличие переходной площадки	нет
Грузоподъемность, т	63			Наличие стояночного тормоза	есть
Масса тары вагона (min/max), т	30.1/31	Высота от УГР, мм: максимальная до уровня пола	2045 1250	Год постановки на серийное пр-во	2000
Нагрузка: статическая осевая, кН(тс) погонная, кН/м (тс/м)	230,5 (23,5) 33,71 (3,44)			Год снятия с серийного производства	-
				Возможность установки буферов	нет

4-осная платформа для листовой стали, модель 13-4094

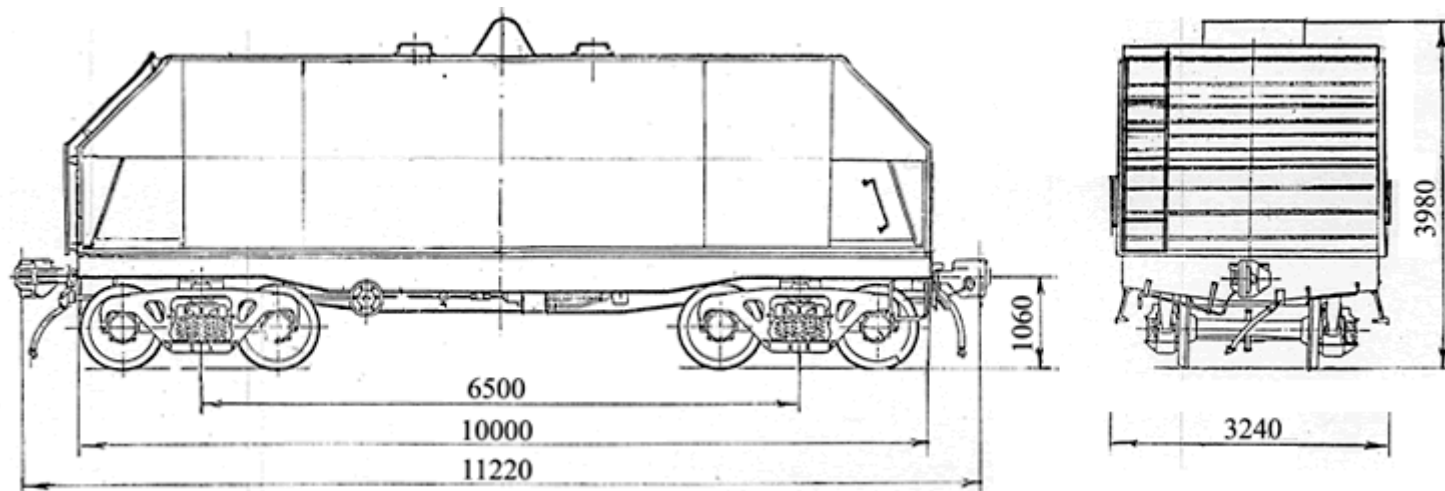

Для перевозки рулонной стали

Номер проекта	4094.00.000	Длина, мм: по осям сцепления автосцепок по концевым балкам рамы	11220 10000	Высота, мм: колпака колпака без захватов	2560 2000
Технические условия	ТУ У 3.06-05669819.108-95				
Модель вагона	13-4094	Ширина максимальная, мм	3240	Масса колпака, т	4,5
Тип вагона	-				
Изготовитель	Днепровагонмаш АО «Завод металлоконструкций»	Высота от УГР, мм: максимальная, с колпаком до уровня пола	3980 1366	Высота опор над уровнем пола, мм	692
Грузоподъемность, т	66				
Масса тары вагона (min/max), т	27,2 / 28 26,8 / 28	Количество осей, шт.	4	Количество опор, шт	-
Нагрузка: статическая осевая, кН (тс) погонная, кН/м (тс/м)	230 (23,5) 82,19 (8,38)				
Скорость конструкционная, км/ч	120	Количество перевозимых рулонов, шт	4-10	Размеры перевозимых рулонов, мм: диаметр ширина	1100-1600 900-1400
Габарит	0-Т	Модель 2-осной тележки	18-100		
База вагона, мм	6500	Наличие переходной площадки	нет	Наличие стояночного тормоза	есть
		Наличие стояночного тормоза	есть		
		Длина колпака, мм	10008	Год постановки на серийное пр-во	1. 1995 2. 2005
		Ширина колпака по боковым стенкам, мм	3220	Год снятия с серийного производства	-
				Возможность установки буферов	нет

**Платформа, оборудованная под перевозку рулонной стали,
модель 13-4094-01**

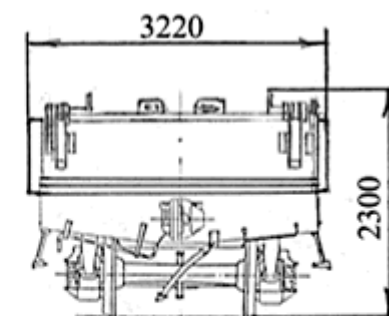
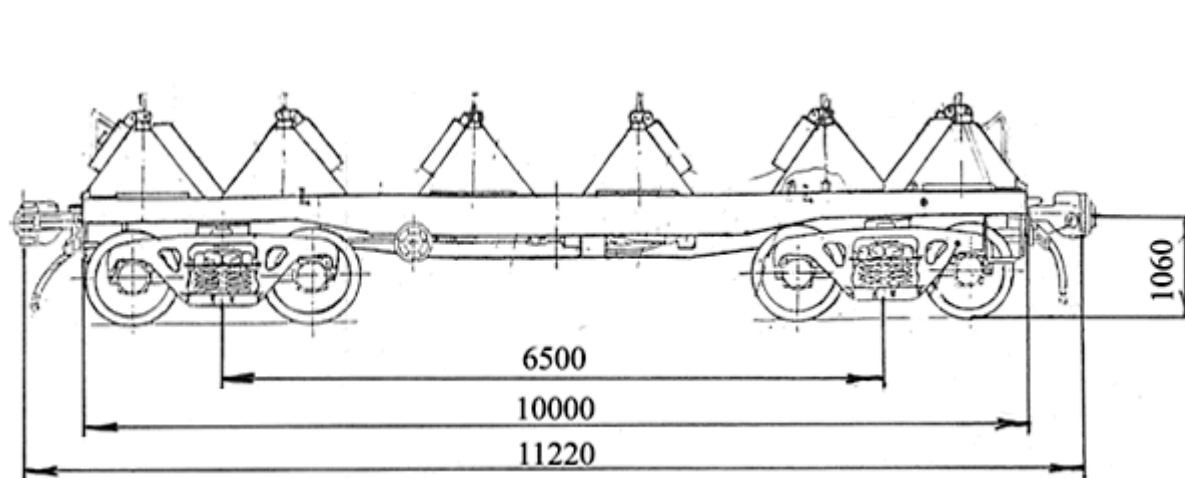

Для перевозки стали в рулонах

Номер проекта	4094.00.000-01	База вагона, мм	6500	Высота опор над уровнем пола, мм:	
Технические условия	ТУ У 3.06-05669819.108-95	Длина, мм:		стационарных	776
Модель вагона	13-4094-01	по осям сцепления автосцепок	11220	передвижных	786
Тип вагона	-	по концевым балкам рамы	10000	Количество опор, шт:	
Изготовитель	ОАО "Днепровагонмаш" ОАО «Завод металлоконструкций»	Ширина максимальная, мм	3220	стационарных	4
Грузоподъемность, т	70	Высота от УГР, мм:		передвижных	2
Масса тары вагона (min/max), т	23 / 24	максимальная	2300	Количество перевозимых рулонов, шт	2-10
Нагрузка:	статическая осевая, кН(тс) погонная, кН/м (тс/м)	до уровня пола	1370	Размеры перевозимых рулонов, мм:	
		Количество осей, шт.	4	диаметр	1100-2100
	230 (23,5)	Модель 2-осной тележки	18-100	ширина	900-1550
	82,19 (8,38)	Наличие переходной площадки	нет	Год постановки на серийное пр-во	2004
Скорость конструкционная, км/ч	120	Наличие стояночного тормоза	есть	Год снятия с серийного производства	-
Габарит	0-Т			Возможность установки буферов	нет

4-осная платформа для автопоездов и крупнотоннажных контейнеров, модель 13-4095

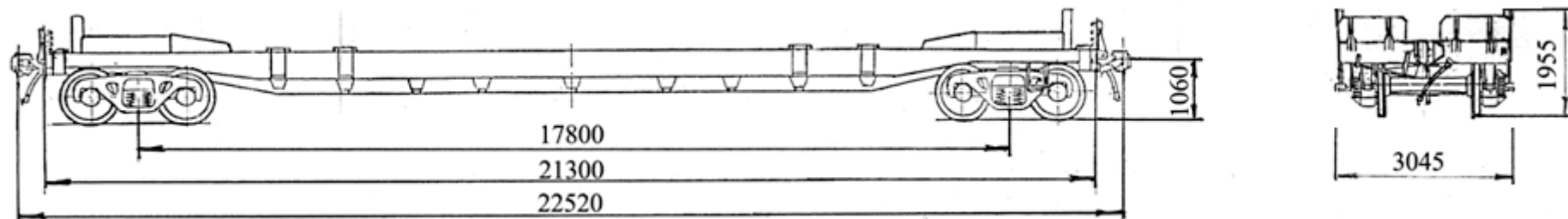

Для транспортировки маршрутными поездами: автопоездов (тягачей с полуприцепами) и крупнотоннажных контейнеров размеров 1СС, 1С, 1СХ,1АА, 1А,1АХ.

Номер проекта	4095.00.000	База вагона, мм	17800	Количество переездных площадок, шт	2
Модель вагона	13-4095	Длина, мм: по осям сцепления автосцепок по концевым балкам рамы погрузочной площадки	22520 21300 9340	Удельная площадь, м ² /т	1,1
Тип вагона	963			Площадь, м ²	54
Изготовитель	ОАО "Днепровагонмаш"			Длина кузова внутри, мм	21176
Грузоподъемность, т	48	Ширина максимальная, мм	3045	Ширина кузова внутри, мм	2550
Масса тары вагона (min/max), т	27/28			Угол перехода от погрузочной площадки к консоли, град:	
Нагрузка:	статическая осевая, кН (тс)	Высота от УГР, мм: грузовой площадки переездной площадки	968 1268	первый участок	3
	погонная, кН/м (тс/м)			33,1 (3,37)	второй участок
Скорость конструкционная, км/ч	120	Количество осей, шт.	4	Год постановки на серийное пр-во	1998
Габарит	0-ВМ	Модель 2-осной тележки	18-100	Год снятия с серийного производства	-
Негабаритность с погруженным автопоездом по инструкции ЦД/4172	вторая верхняя	Наличие переходной площадки	нет	Возможность установки буферов	нет
		Наличие стояночного тормоза	есть		

4-осная платформа для широко-листвого проката, модель 13-4107

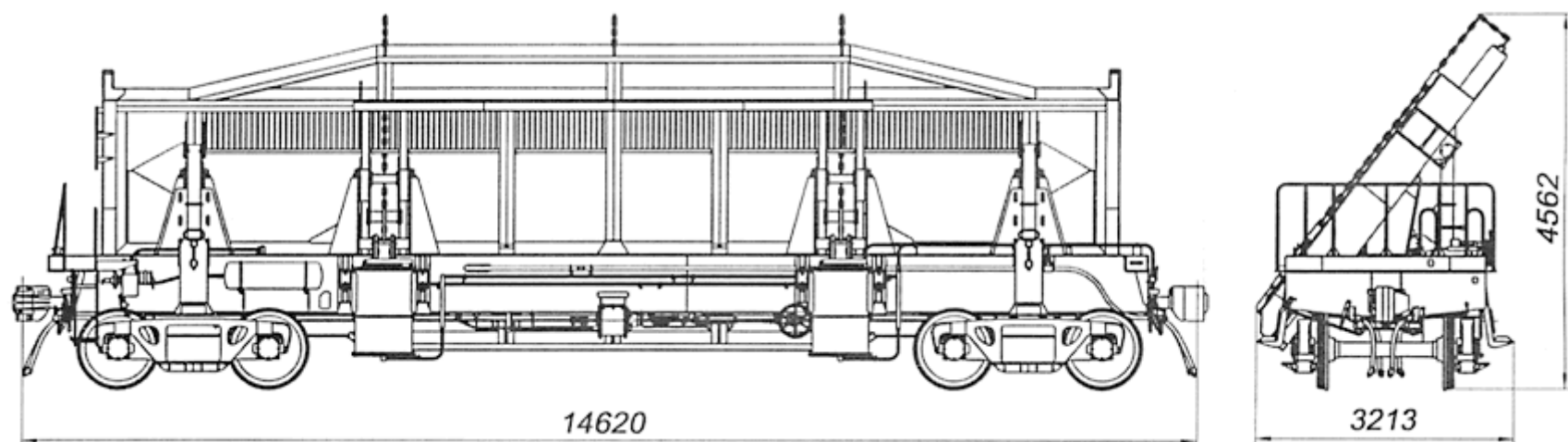

Для перевозки листового проката

Номер проекта	4107.00.000	База вагона, мм	10400	Размеры перевозимых заготовок, мм:	
Технические условия	ТУ У 35.2-05669819-010-2004	Длина, мм:		длина	10000 x 1230
Модель вагона	13-4107	по осям сцепления автосцепок	14620	ширина	3080 x 4450
Тип вагона	-	по концевым балкам рамы	13400	толщина	7 x 50
Изготовитель	ОАО "Днепровагонмаш"	Ширина максимальная, мм	3213	Угол плоскости верхней рамы относительно горизонта, град.	52
Грузоподъемность, т	67	Количество осей, шт.	4	Год постановки на серийное пр-во	2004
Масса тары вагона, т	25,3 / 27	Модель 2-осной тележки	18-100	Год снятия с серийного производства	-
Нагрузка:	статическая осевая, кН (тс) погонная, кН/м (тс/м)	Наличие переходной площадки	есть	Возможность установки буферов	нет
		Наличие стояночного тормоза	есть		
Удельная материалоемкость	0,343	Максимальная ширина платформы с грузом в горизонтальном положении от продольной оси пути, мм	2500		
Скорость конструкционная, км/ч	100				
Габарит	1-Т				

**Платформа с 4-мя промежуточными секциями и 2-мя торцевыми стенами,
модель 13-4108**

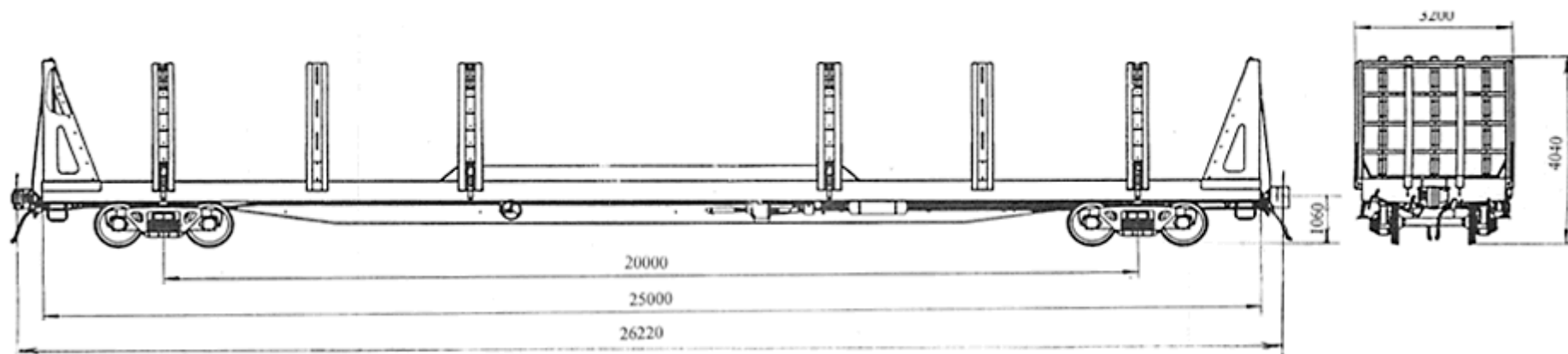

**Для перевозки труб большого диаметра от 530 до 1420 мм с полимерным покрытием и без него,
длиной от 10700 до 11800 мм и 24000мм.**

Номер проекта	4108.00.000	Скорость конструкционная, км/ч	120	Наличие стояночного тормоза	есть
Технические условия	ТУ У 35.2-05669819-011-2004	Габарит	1-Т	Размеры погрузочного проема, мм: длина ширина высота	24440 2880 2630
Модель вагона	13-4108	База вагона, мм	20000		
Тип вагона	984	Длина, мм:			
Изготовитель	ОАО "Днепровагонмаш" «Завод металлоконструкций»	по осям сцепления автосцепок	26220	Год постановки на серийное пр-во	2004 - 2005
		по концевым балкам рамы	25000		
Грузоподъемность, т	62	Ширина максимальная, мм	3200	Год снятия с серийного пр-ва	-
Масса тары вагона (min/max), т	31 / 32	Высота от УГР максимальная, мм	4040	Возможность установки буферов	нет
Нагрузка:	статическая осевая, кН (тс) погонная, кН/м (тс/м)	Количество осей, шт.	4		
		Модель 2-осной тележки	18-100		
		Наличие переходной площадки	нет		

**4-осная платформа для крупнотоннажных контейнеров, леса и пиломатериалов,
модель 13-4128**

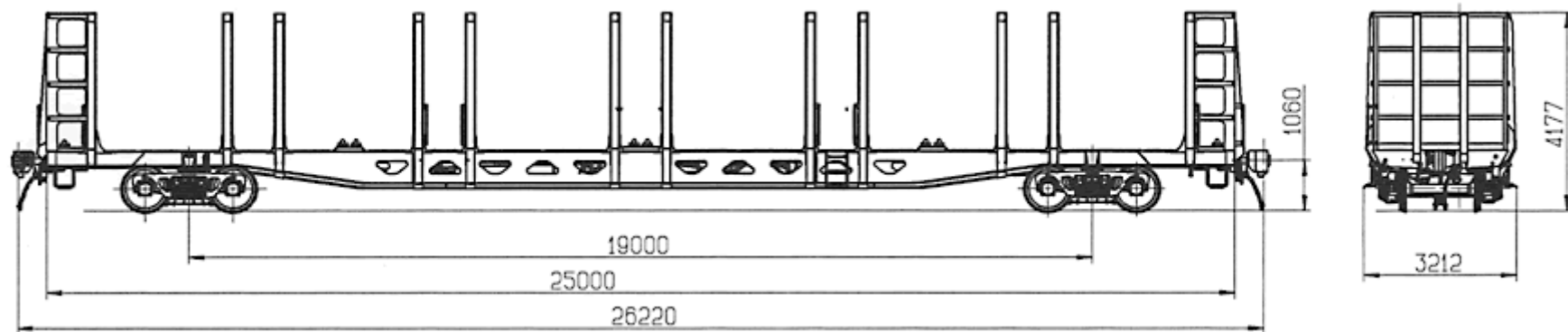

Для перевозки крупнотоннажных контейнеров, леса и пиломатериалов

Номер проекта	4128.00.000	Габарит	1-Т	Наличие переходной площадки	нет
Технические условия	ТУ У 35.2-05669819-021:2006	База вагона, мм	19000	Наличие стояночного тормоза	есть
Модель вагона	13-4128	Длина, мм: по осям сцепления автосцепок по концевым балкам рамы	26220 25000	Количество стоек, шт	24
Тип вагона	-			Длина перевозимого леса в хлыстах, мм	6
Изготовитель	ОАО "Днепровагонмаш"	Ширина максимальная, мм	3212	Длина перевозимых пиломатериалов в транспортных пакетах по ГОСТ 16369, мм	4
Грузоподъемность, т	61			Высота от УГР, мм: максимальная до уровня настила пола	4177 1278
Масса тары вагона (min/max), т	32/33	Количество осей, шт.	4	Год снятия с серийного пр-ва	-
Нагрузка: статическая осевая, кН (тс) погонная, кН/м (тс/м)	230,5 (23,5) 435 (3,59)			Возможность установки буферов	нет
Скорость конструкционная, км/ч	120	Модель 2-осной тележки	18-100		

Платформа фитинговая для большегрузных контейнеров, модель 13-5001

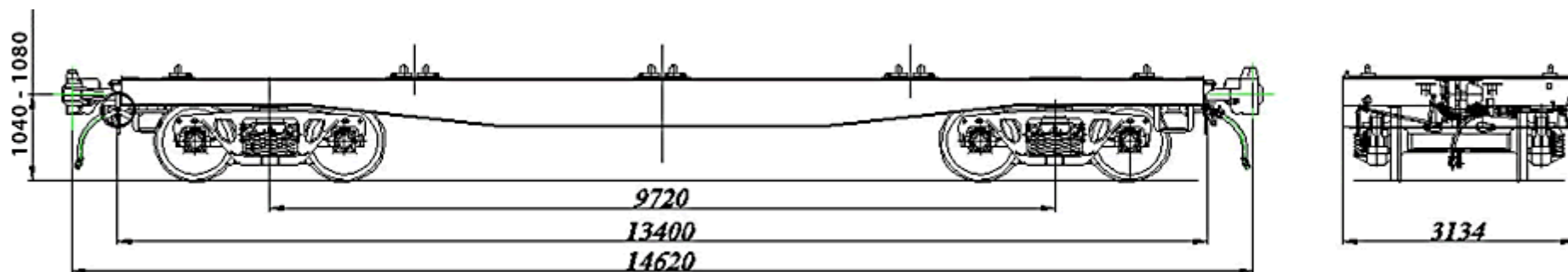

Для перевозки крупнотоннажных контейнеров и колесной техники.

Номер проекта	1222.00.00.000	Максимальная расчетная статическая нагрузка от колесной пары на рельсы, кН/ось (тс/ось): при перевозке контейнеров при перевозке колесной техники	205, 46 (20, 944) 230, 53 (23,5)	Количество осей, шт.	4
Технические условия	ТУ 3182-109-00217403-2005			Модель тележки	18-100
Модель вагона	13-5001	База вагона, мм	9720	Наличие переходной площадки	нет
Изготовитель	ОАО «Рузхиммаш»			Наличие стояночного тормоза	есть
Грузоподъемность, т	64	Длина, мм: по осям сцепления автосцепок по концевым балкам рамы	14620 13400	Количество откидных упоров для крепления контейнеров, шт: стационарных откидных	4 8
Максимальная масса перевозимой колесной техники, т	74				
Масса платформы, т: без настила пола с настилом пола	19,2 20	Высота от УГР максимальная, мм	1040 - 1080	Год постановки на серийное пр-во	2006
Тип вагона	942			Год снятия с производства	-
Скорость конструкционная, км/ч	120			Возможность установки буфера	нет
Габарит	02-ВМ				

Многофункциональная 4-осная платформа для универсальных крупнотоннажных контейнеров и длинномерных грузов, модель 13-7031

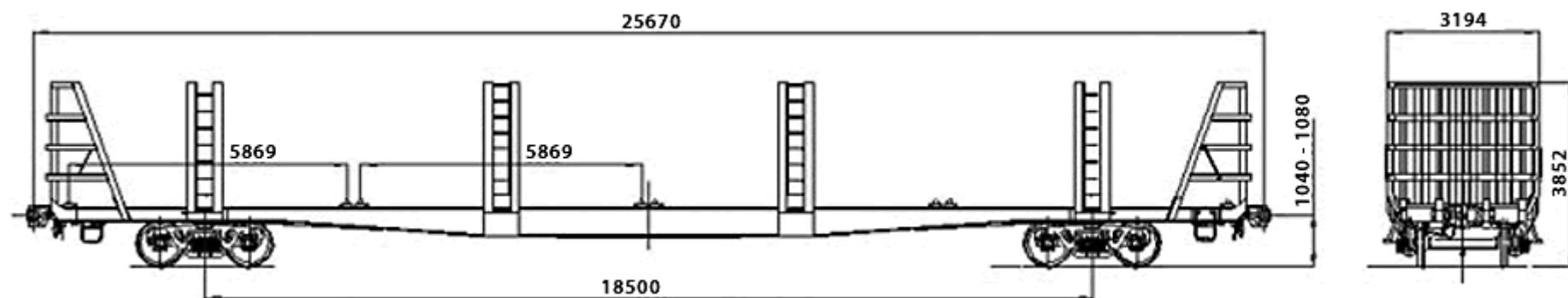

Для перевозки универсальных крупнотоннажных контейнеров по ГОСТ 18477-79 типоразмеров 1АА, 1А, 1АХ, 1СС, 1С, 1СХ и длинномерных грузов

Номер проекта	7031.00.000	База вагона, мм	18500	Количество продольных стоек, шт:	8
Технические условия	ТУ У 35.2-05763814-067	Длина, мм: по осям сцепления автосцепок по концевым балкам рамы	25670 24456	Наличие торцевых стен, шт	2
Модель вагона	13-7031			Количество упоров для крепления контейнеров, шт:	24 нет
Тип вагона		Ширина максимальная, мм	3194	опрокидывающихся стационарных	
Изготовитель	ОАО «КВЦЗ»	Высота от УГР максимальная, мм	3852	Год постановки на серийное пр-во	-
Грузоподъемность, т	63,5	Наличие пола	нет	Год снятия с серийного пр-ва	-
Масса тары вагона (min/max), т	29,5 / 30,5	Количество осей, шт.	4	Возможность установки буферов	нет
Нагрузка: статическая осевая, кН (тс) погонная, кН/м (тс/м)	230,5 (23,5)	Модель 2-осной тележки	18-100		
	36,0 (3,67)	Наличие переходной площадки	нет		
Скорость конструкционная, км/ч	120	Наличие стояночного тормоза	есть		
Габарит	1-ВМ				

Универсальная 4-осная платформа, модель 13-7043

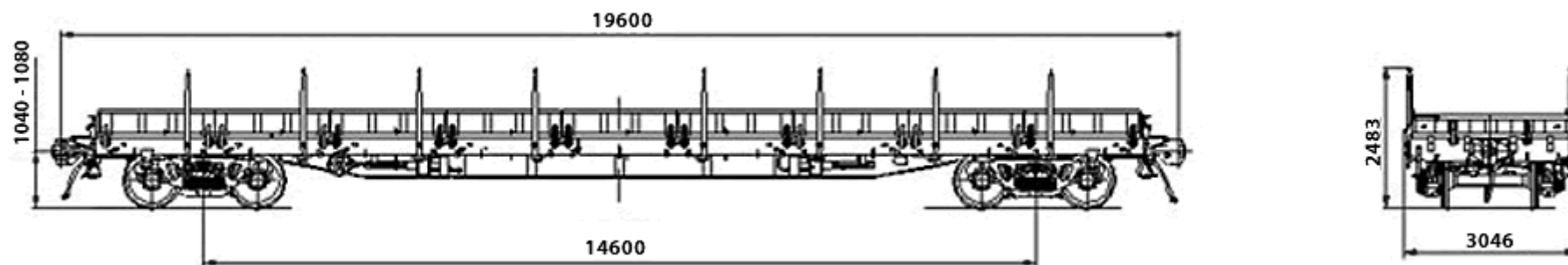

Для перевозки крупнотоннажных универсальных контейнеров, а также пакетированных штучных грузов, различных видов металлов в форме плит и профилей, и других видов грузов не требующих защиты от атмосферных осадков

Номер проекта	7043.00.000	Длина, мм:		Кол-во бортов (металлических, откидных), шт:	
Технические условия	ТУ У 35.2-05763814-083:2009	по осям сцепления автосцепок	19600	продольных	18
Модель вагона	13-7043	по концевым балкам рамы	18400	торцевых	2
Тип вагона	-	Ширина, мм:		Погрузочные характеристики пола:	
Изготовитель	ОАО «КВСЗ»	максимальная	3046	площадь, м ²	48,9
Грузоподъемность, т	68,5	с откинутыми бортами	(3184)	длина, м	18,27
Масса тары вагона (min/max), т	24,5 / 25,5	Высота от УГР максимальная, мм	2483	ширина, м	2,66
Нагрузка:		Наличие пола	металлический	высота от УГР порожней платформы, м	1,25
статическая осевая, кН (тс)	230,5 (23,5)	Количество осей, шт.	4	Кол-во упоров для крепления контейнеров, шт:	
погонная, кН/м (тс/м)	48,0 (4,8)	Модель 2-осной тележки	18-100	опрокидывающихся	20
Скорость конструкционная, км/ч	120	Наличие переходной площадки	нет	стационарных	нет
Габарит	1-ВМ	Наличие стояночного тормоза	есть	Год постановки на серийное производство	2009
База вагона, мм	14600	Количество стоек (поворотных), шт	16	Год снятия с серийного производства	-
				Возможность установки буферов	нет

Платформа фитинговая с торцевыми металлическими бортами для крупнотоннажных контейнеров и колесной техники, модель 13-9004

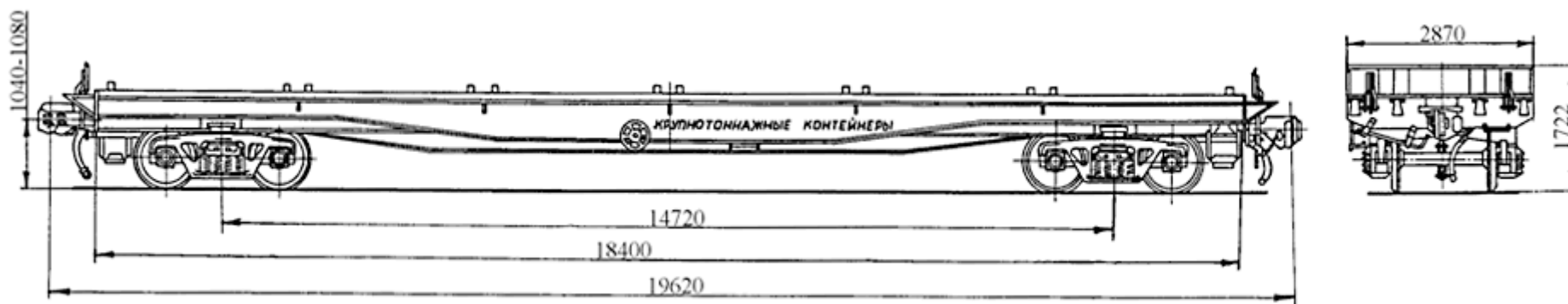

Для перевозки универсальных крупнотоннажных контейнеров массой брутто 10, 20 и 30 т в различном сочетании и колесной техники

Номер проекта	9004.00.000	Длина, мм: по осям сцепления автосцепок по концевым балкам рамы		Количество бортов, шт.: продольных торцовых	нет 2
Технические условия	ТУ 24.05		19620 18400		
Модель вагона	13-9004	Ширина максимальная, мм	2870	Размеры пола, мм: длина ширина	18300 2870
Тип вагона	-				
Изготовитель	ПО «Абаканвагонмаш»	Высота от УГР, мм: максимальная до уровня пола	1722 1322	Количество упоров для крепления контейнеров, шт.: опрокидывающихся стационарных	24 -
Грузоподъемность, т	65				
Масса тары вагона, т	23,0 / 24,5	Количество осей, шт.	4		
Нагрузка: статическая осевая, кН (тс) погонная, кН/м (тс/м)	223 (22,75)	Модель 2-осной тележки	18-100		
	45,45 (4,638)	Наличие переходной площадки	нет		
Скорость конструкционная, км/ч	120	Наличие стояночного тормоза	есть	Площадь, м ²	52,5
Габарит	0-ВМ (01-Т)	Высота бортов, мм: продольных торцовых	нет 400	Удельная площадь, м ² /т	0,8
База вагона, мм	14720			Год постановки на серийное пр-во	1986
				Год снятия с серийного пр-ва	1987
				Возможность установки буферов	нет

4-осная платформа для автомобилей с прицепами, модель 13-9004М

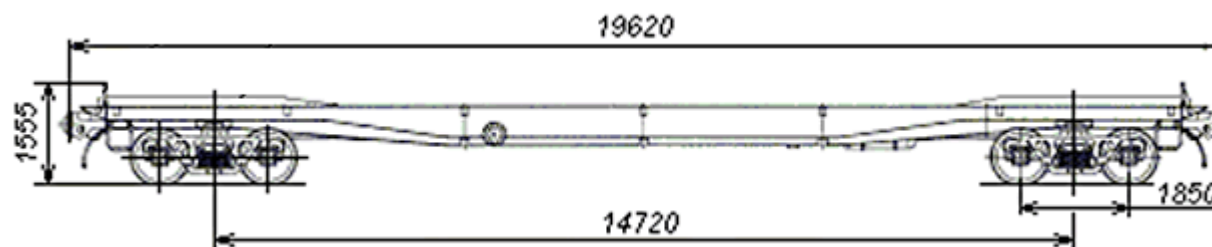

Для перевозки автомобилей

Номер проекта	-	Длина, мм: по осям сцепления автосцепок по концевым балкам рамы		Количество бортов, шт.	-
Технические условия	-		19620	Высота бортов, мм	-
Модель вагона	13-9004М	Ширина максимальная, мм	18400	Размеры пола, мм: длина ширина	18300 2870
Тип вагона	-		2870		
Изготовитель	ПО «Абаканвагонмаш»	Высота от УГР, мм: максимальная до уровня пола	1722	Площадь, м ²	52,5
Грузоподъемность, т	40		1322	Удельная площадь, м ² /т	0,8
Масса тары вагона, т	24,7 / 26,0	Количество осей, шт.	4	Год постановки на серийное пр-во	1987
Нагрузка: статическая осевая, кН(тс) погонная, кН/м (тс/м)	161,7 (16,5)	Модель 2-осной тележки	18-100	Год снятия с серийного производства	-
	45,45 (4,638)	Наличие переходной площадки	нет	Возможность установки буферов	нет
Скорость конструкционная, км/ч	120	Наличие стояночного тормоза	есть		
Габарит	0-ВМ (01-Т)				
База вагона, мм	14720				

Платформа фитинговая с торцевыми металлическими бортами для крупнотоннажных контейнеров и колесной техники, модель 13-9004-01

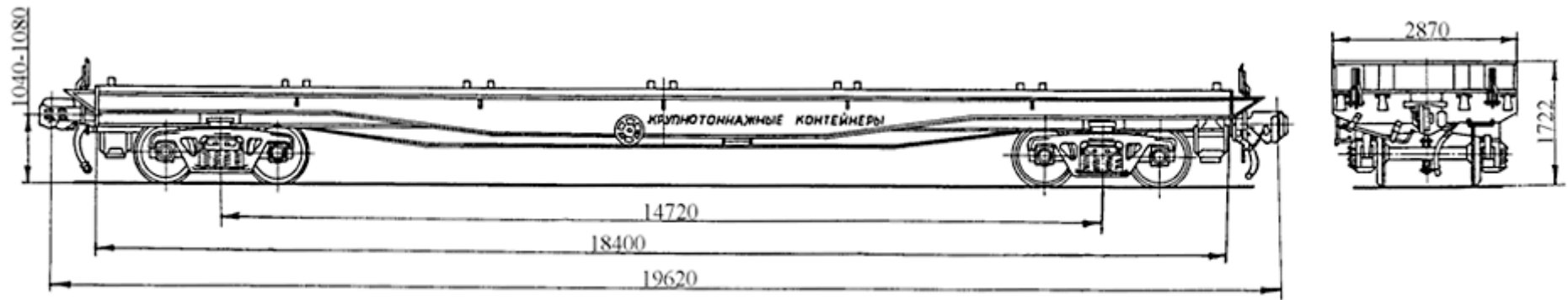

Для перевозки универсальных крупнотоннажных контейнеров массой брутто 10, 20 и 30 т в различном сочетании и колесной техники

Номер проекта	9004.00.000	Длина, мм: по осям сцепления автосцепок по концевым балкам рамы	19620	Количество бортов, шт.: продольных торцовых	нет
Технические условия	ТУ 24.05		18400		2
Модель вагона	13-9004-01	Ширина максимальная, мм	2870	Размеры пола, мм: длина ширина	18300 2870
Тип вагона	946				
Изготовитель	ПО «Абаканвагонмаш»	Высота от УГР, мм: максимальная до уровня пола	1722	Количество упоров для крепления контейнеров, шт.: опрокидывающихся стационарных	24 -
Грузоподъемность, т	50		1322		
Масса тары вагона, т	23,2 / 24,7	Количество осей, шт.	4	Площадь, м ²	52,5
Нагрузка: статическая осевая, кН (тс) погонная, кН/м (тс/м)	223 (23,12) 45,45 (4,638)	Модель 2-осной тележки	18-100		
		Наличие переходной площадки	нет	Год постановки на серийное пр-во	1986
Скорость конструкционная, км/ч	120	Наличие стояночного тормоза	есть	Год снятия с серийного пр-ва	-
Габарит	0-ВМ (01-Т)	Высота бортов, мм: продольных торцовых	нет	Возможность установки буферов	нет
База вагона, мм	14720		400		

**Платформа с 4-мя промежуточными секциями и 2-мя торцевыми стенами,
модель 13-9004-11**

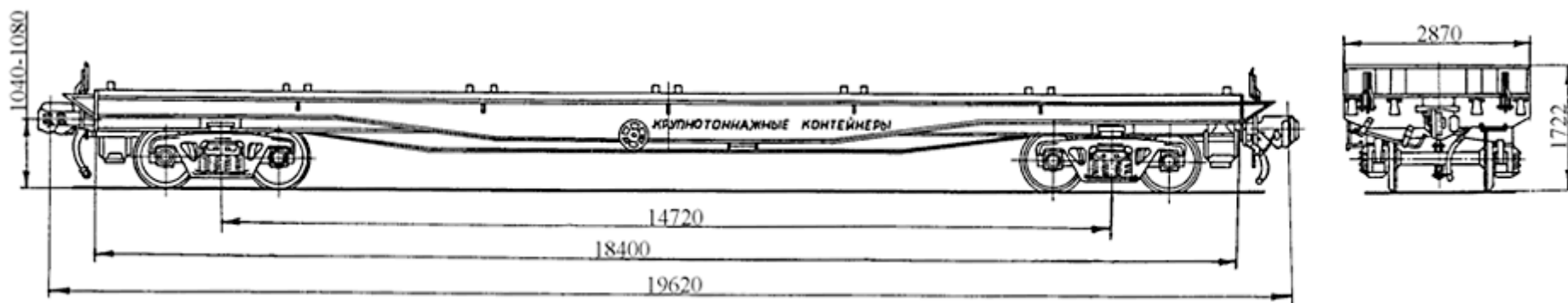

Для перевозки универсальных крупнотоннажных контейнеров массой брутто 10, 20 и 30 т в различном сочетании и колесной техники

Номер проекта	9004.00.000	Длина, мм: по осям сцепления автосцепок по концевым балкам рамы	19620	Количество бортов, шт.: продольных торцовых	нет
Технические условия	ТУ 24.05		18400		2
Модель вагона	13-9004-11	Ширина максимальная, мм	2870	Размеры пола, мм: длина ширина	18300
Тип вагона	946		1722		2870
Изготовитель	ПО «Абаканвагонмаш»	Высота от УГР, мм: максимальная до уровня пола	1322	Количество упоров для крепления контейнеров, шт.: опрокидывающихся стационарных	24
Грузоподъемность, т	62,5		4		-
Масса тары вагона, т	27,3 / 29,6	Модель 2-осной тележки	18-100	Площадь, м ²	52,5
Нагрузка: статическая осевая, кН (тс) погонная, кН/м (тс/м)	223 (22,95) 45,45 (4,638)	Наличие переходной площадки	нет		Удельная площадь, м ² /т
Скорость конструкционная, км/ч	120	Наличие стояночного тормоза	есть	Год постановки на серийное пр-во	
Габарит	0-ВМ (01-Т)	Высота бортов, мм: продольных торцовых	нет	Год снятия с серийного пр-ва	1-
База вагона, мм	14720		400	Возможность установки буферов	нет

Платформа фитинговая с торцевыми металлическими бортами для крупнотоннажных контейнеров и колесной техники, модель 13-9007

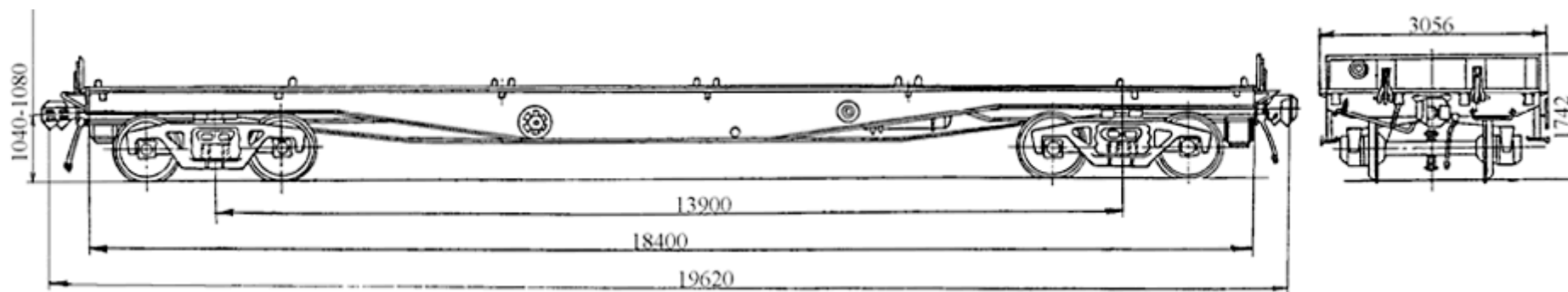

Для перевозки крупнотоннажных контейнеров и колесной техники

Номер проекта	9007.00.000	Длина вагона, мм:		Количество бортов, шт.:	
Технические условия	ТУ 24.05.970-92	по осям сцепления автосцепок	19620	продольных	-
Модель вагона	13-9007	по концевым балкам рамы	18400	торцовых	2
Тип вагона	946	Ширина максимальная, мм	3056	Размеры пола, мм:	
Изготовитель	ПО "Абаканвагонмаш"	Высота от УГР, мм:		длина	18300
Грузоподъемность, т	68	максимальная	1742	ширина	2870
Масса тары вагона, т	24,4 / 25,2	до уровня пола	1395	Площадь, м ²	53,0
Нагрузка:		Количество осей, шт.	4	Удельная площадь, м ² /т	0,72
статическая осевая, кН (тс)	228,3 (23,3)	Модель 2-осной тележки	18-100	Количество опрокидывающихся упоров для	
погонная, кН/м (тс/м)	46,5 (4,75)	Наличие переходной площадки	нет	крепления контейнеров, шт.	20
Скорость конструкционная, км/ч	120	Наличие стояночного тормоза	есть	Год постановки на серийное про-во	1993
Габарит	0-ВМ (01-Т)	Высота бортов, мм:	400	Год снятия с серийного производства	-
База вагона, мм	13900			Возможность установки буферов	нет

Платформа для автомобилей с прицепами, модель 13-9009

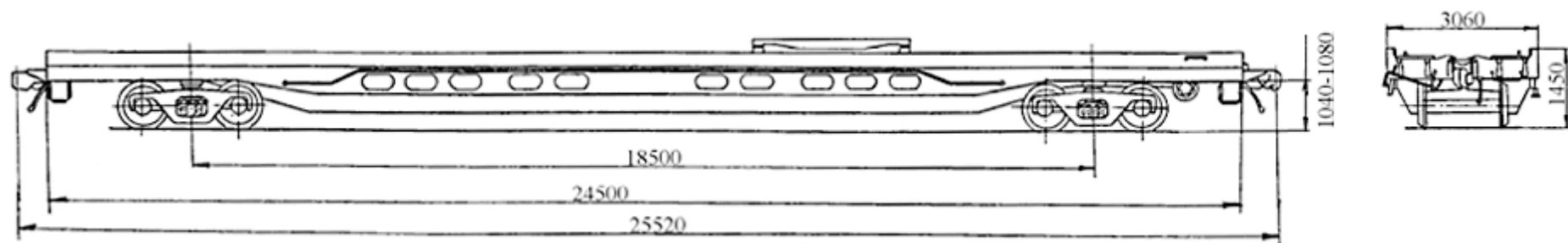

Для перевозки автомобилей с полуприцепами

Номер проекта	9009.00.000	Скорость конструкционная, км/ч	120	Наличие стояночного тормоза	есть	
Технические условия	ТУ24.05.16.037-96	Габарит	0-ВМ (01-Т)	Количество упоров для крепления контейнеров, шт. опрокидывающихся стационарных	12 -	
Модель вагона	13-9009	База вагона, мм	18500			
Тип вагона	984	Длина, мм: по осям сцепления автосцепок по концевым балкам рамы	25520	Размеры пола, мм: длина ширина	24300 2640	
Изготовитель	ПО "Абаканвагонмаш"		24500			
Грузоподъемность, т: груз-автомобиль с полуприцепом груз - контейнеры груз - полуприцеп равномерно-распределенный груз	44	Ширина максимальная, мм	3060	Площадь, м ² Удельная площадь, м ² /т	74,36 1,43	
	60		Высота от УГР, мм: максимальная до уровня пола			1450
	36					1200
	52					
Масса тары вагона, т	32,5 / 33,5	Количество осей, шт.	4	Год постановки на серийное пр-во	1996	
Нагрузка: статическая осевая, кН (тс) погонная, кН/м (тс/м)	209,48 (21,375) 32,83 (3,35)	Модель 2-осной тележки	18-100	Год снятия с серийного производства	-	
		Наличие переходной площадки	нет	Возможность установки буферов	нет	
		То же с ручным тормозом	нет			

**Платформа с 4-мя стойками, 2-мя торцевыми стенами и 8-ю откидными упорами,
модель 13-9744**

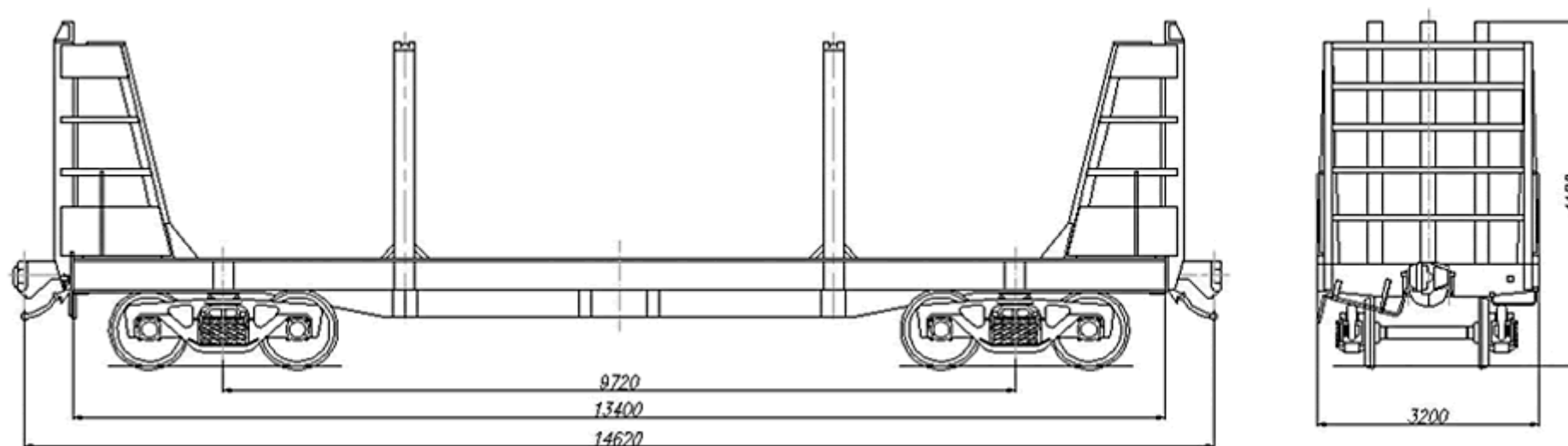

Для крупнотоннажных контейнеров, труб большого диаметра, пакетов листового металла

Номер проекта	104-00.00.000	Длина, мм:		Количество торцевых стенок, шт	2
Технические условия	ТУ 3182-002-47766175-2004	по осям сцепления автосцепок	14620	Количество продольных стоек, шт	4
Модель вагона	13-9744	по концевым балкам рамы	13400	Высота торцевых стенок, мм	2890
Изготовитель	ОАО «Трансмаш» г. Энгельс	Ширина максимальная, мм	3200	Высота продольных стоек, мм	2640
Тип вагона	942	Высота от УГР, мм:		Площадь, м ²	33,7
Грузоподъемность, т	70	максимальная	4180	Размеры погрузочной площадки, мм	1322 x 2550
Масса тары вагона, т	22,5 / 24,0	до уровня пола	1302	Количество опрокидывающихся упоров для крепления контейнеров	8
Нагрузка от колесной пары на путь, тс	23,5	Количество осей, шт.	4	Год постановки на серийное пр-во	2004
Скорость конструкционная, км/ч	120	Модель тележки	18-100	Год снятия с производства	-
Габарит	1-Т	Наличие переходной площадки	нет	Возможность установки буфера	нет
База вагона, мм	9720	Наличие стояночного тормоза	есть		

**Платформа с 12-ю съемными стойками, 2-мя торцевыми стенами и 8-ю фитинговыми упорами
для леса и контейнеров, модель 13-9744-02**

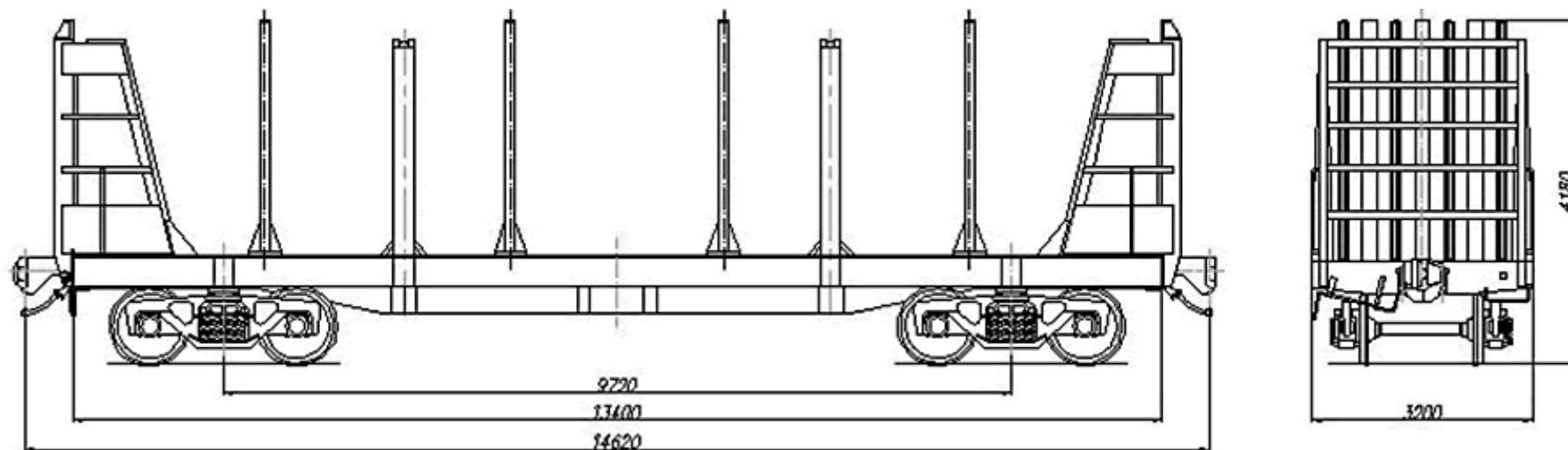

Для крупнотоннажных контейнеров и круглых лесоматериалов

Номер проекта	104-00.00.000	Длина, мм:		Высота торцевых стенок, мм	2890
Обозначение съемного оборудования	104-01.06.000	по осям сцепления автосцепок	14620	Высота продольных стоек, мм	2640
Технические условия	ТУ 3182-002-47766175-2004	по концевым балкам рамы	13400	Количество дополнительных стоек, шт	8
Модель вагона	13-9744-02	Ширина максимальная, мм	3200	Расчетный объем погрузочного пространства, м ³	106
Тип вагона	-	Высота от УГР, мм:		Площадь, м ²	33,7
Изготовитель	ОАО «Трансмаш» г. Энгельс	максимальная	4240	Размеры погрузочной площадки, мм	1322 x 2550
Грузоподъемность, т	67,0	до уровня пола	1302	Количество опрокидывающихся упоров для крепления контейнеров	8
Масса тары вагона, т	26,8	Количество осей, шт.	4	Год постановки на серийное пр-во	2007
Нагрузка от колесной пары на путь, тс	23,45	Модель тележки	18-100	Год снятия с производства	-
Скорость конструкционная, км/ч	120	Наличие переходной площадки	нет	Возможность установки буфера	нет
Габарит	1-Т	Наличие стояночного тормоза	есть		
База вагона, мм	9720	Количество торцевых стенок, шт	2		
		Количество продольных стоек, шт	4		

Платформа с металлическими бортами и деревометаллическим полом, модель 13-9775

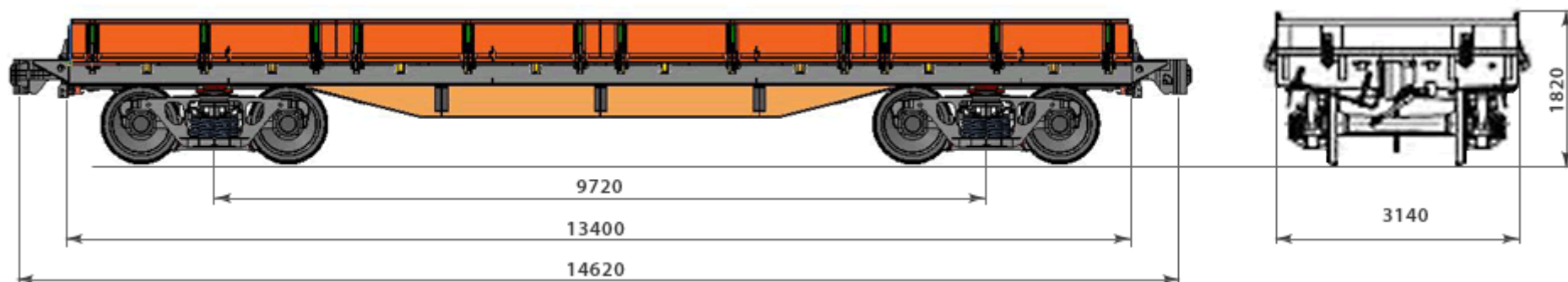

Для перевозки колесной и гусеничной техники, штучных, лесных и других грузов, не требующих защиты от атмосферных осадков

Номер проекта	4515-06.00.00.000	Габарит	1-Т	Объем кузова, м ³	38,7
Технические условия	ТУ 3182-038-44297774-2008	База вагона, мм	9720	Наличие стояночного тормоза	есть
Модель вагона	13-9775	Длина, мм: по осям сцепления автосцепок по концевым балкам рамы	14620	Внутренние размеры кузова, мм: ширина длина высота	2878 12700 2060
Тип вагона			13400		
Изготовитель	ООО «ОВЗ»	Ширина максимальная, мм	3140		
Грузоподъемность, т	72	Высота от УГР, мм: максимальная до уровня пола	1820	Площадь пола, м ²	36,55
Масса тары вагона (min/max), т	20,8 / 22		1310	Год постановки на серийное пр-во	2007
Нагрузка: статическая осевая, кН(тс) погонная, кН/м (тс/м)	230,54 (23,5) 36,40 (3,71)	Количество осей, шт.	4	Год снятия с серийного производства	-
		Модель 2-осной тележки	18-100	Возможность установки буферов	нет
Объем кузова, м ³	38,7	Модель 2-осной тележки	18-100		
Скорость конструкционная, км/ч	120	Наличие переходной площадки	нет		

4-осная платформа с металлическими бортами, модель 13-Н451

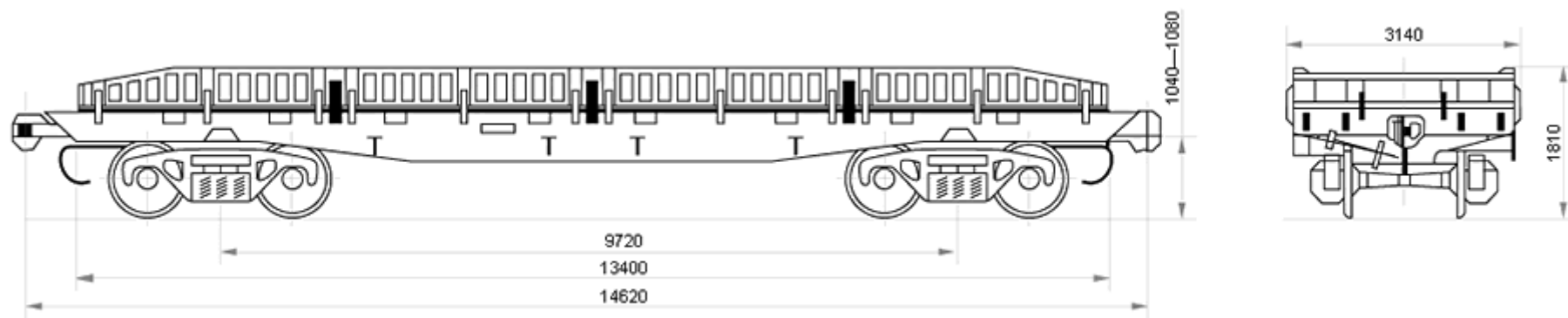

Для перевозки колесных и гусеничных машин, штучных, лесных и других грузов, не требующих защиты от атмосферных осадков

Номер проекта	103.00.000	Длина, мм:		Высота бортов, мм:	
Технические условия	-	по осям сцепления автосцепок	14620	продольных	500
Модель вагона	13-Н451	по концевым балкам рамы	13400	торцовых	305
Тип вагона	404	Ширина максимальная, мм	3140	Количество бортов, шт.:	
Изготовитель	ОАО «Днепровагонмаш»	Высота от УГР, мм:		продольных	8
Грузоподъемность, т	63	максимальная	1810	торцовых	2
Масса тары вагона, т	20,7 / 21,3	до уровня пола	1310	Размеры пола с открытыми бортами, мм:	
Нагрузка:		Количество осей, шт.	4	длина	13400
		статическая осевая, кН (тс)	206,78 (21,1)	ширина	2870
		Модель 2-осной тележки	18-100	Площадь, м ²	36,8
		погонная, кН/м (тс/м)	55,86 (5,7)	Наличие переходной площадки	нет
Скорость конструкционная, км/ч	120	Наличие стояночного тормоза	нет	Удельная площадь, м ² /т	0,58
Габарит	0-ВМ (01-Т)	Длина кузова внутри, мм	13300	Год постановки на серийное пр-во	1957
База вагона, мм	9720	Ширина кузова внутри, мм	-	Год снятия с серийного производства	1964
				Возможность установки буферов	нет

Платформа фитинговая для большегрузных контейнеров, модель 13-Н455

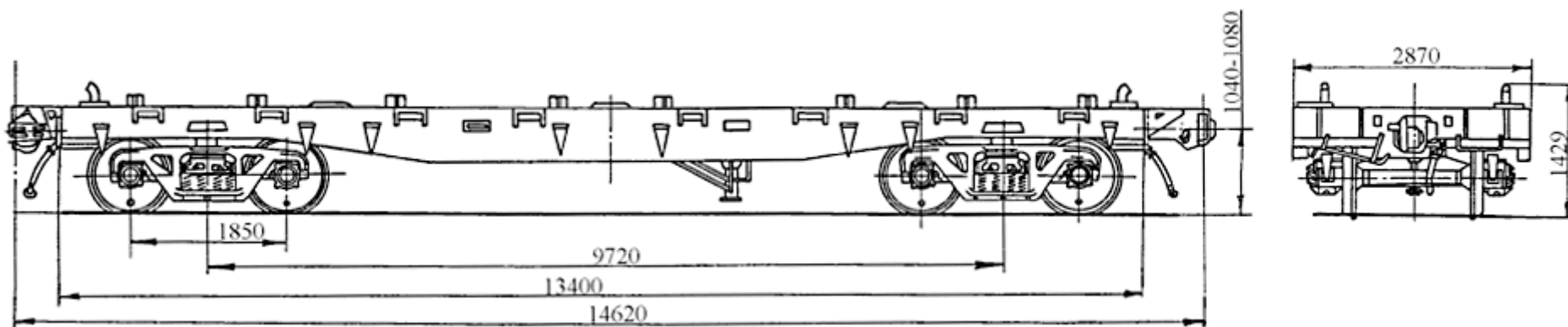

Для перевозки крупнотоннажных контейнеров и колесной техники

Номер проекта	M1450.00.000 ПКБ ЦВ	Габарит	0-ВМ (01-Т)	Наличие переходной площадки	нет
Технические условия	-	База вагона, мм	9720	Наличие стояночного тормоза	нет
Модель вагона	13-Н455	Длина, мм: по осям сцепления автосцепок по концевым балкам рамы	14620	Площадь, м ²	38,5
Тип вагона	942			Удельная площадь, м ² /т	0,62
Изготовитель	ОАО «Днепровагонмаш»	Ширина максимальная, мм	2870	Количество упоров для крепления контейнеров, шт.: опрокидывающихся стационарных	6 4
Грузоподъемность, т	62				
Масса тары вагона, т	20,4 / 21,0	Высота от УГР, мм: максимальная до уровня пола	1429 1294	Год постановки на серийное пр-во	1964
Нагрузка: статическая осевая, кН (тс) погонная, кН/м (тс/м)	203,35 (20,75) 55,07 (5,67)			Количество осей, шт.	4
Скорость конструкционная, км/ч	120	Модель 2-осной тележки	18-100	Возможность установки буферов	есть

4-осная платформа для леса в хлыстах, модель 23-469

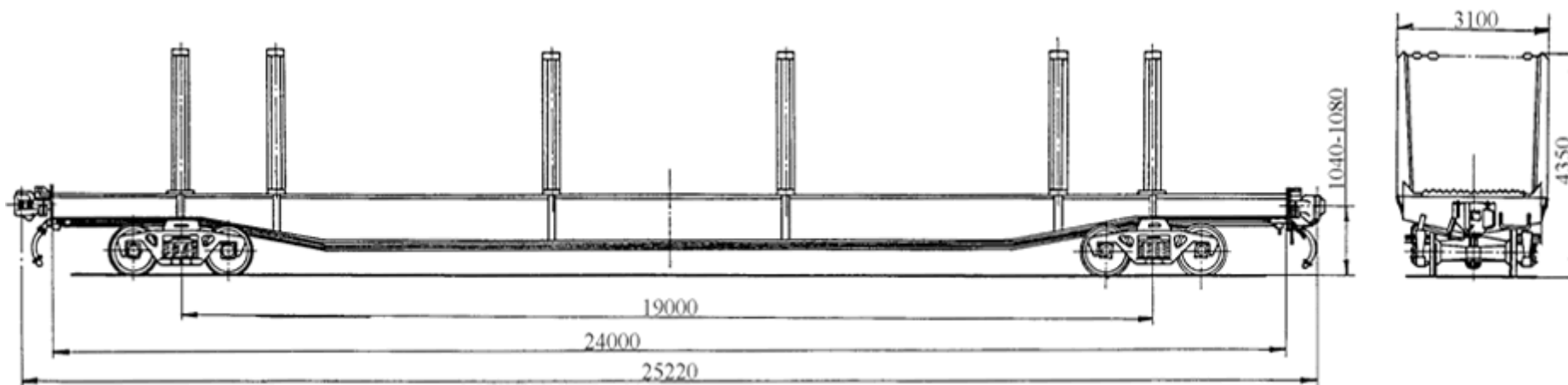

Для транспортировки леса в хлыстах

Номер проекта	469.000.002	Скорость конструкционная, км/ч	120	Количество осей, шт.	4
Технические условия	ТУ 24.05.284-92	Габарит	1-Т	Модель 2-осной тележки	18-100
Модель вагона	23-469	База вагона, мм	19000	Наличие переходной площадки	нет
Тип вагона	-	Длина, мм: по осям сцепления автосцепок по концевым балкам рамы	25220 24000	Наличие стояночного тормоза	есть
Изготовитель	ОАО «Днепровагонмаш»			Количество стоек, шт.	12
Грузоподъемность, т	65	Ширина максимальная, мм	3100	Год постановки на серийное пр-во	1970
Масса тары вагона (min/max), т	27/27,8	Высота от УГР, мм: максимальная до уровня настила пола	4350 1250	Год снятия с серийного производства	-
Нагрузка: статическая осевая, кН (тс) погонная, кН/м (тс/м)	227,4 (23,2) 37,8 (3,83)			Возможность установки буферов	нет

4-осная платформа для леса в хлыстах, модель 23-469-04

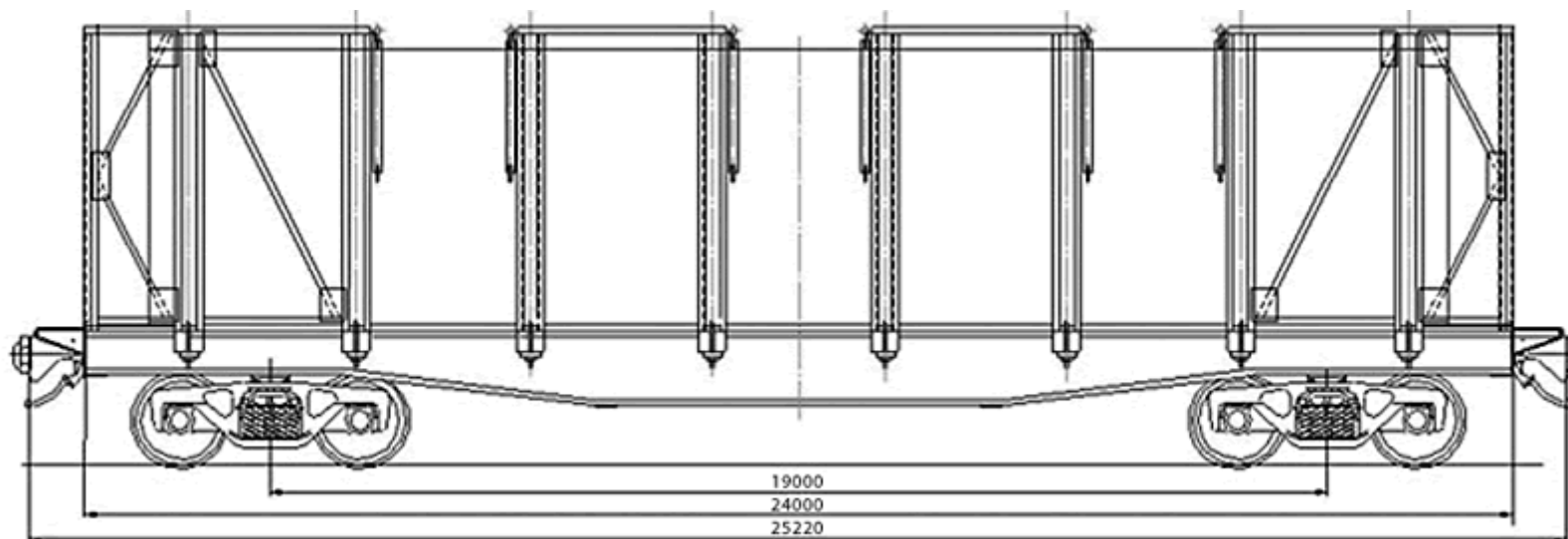

Для транспортировки леса в хлыстах

Номер проекта	М 1766.00.000	Габарит	1-Т	Количество осей, шт.	4
Технические условия	ТУ 32ЦВ 2551-2003	База вагона, мм	19000	Модель 2-осной тележки	18-100
Модель вагона	23-469-04	Длина, мм: по осям сцепления автосцепок по концевым балкам рамы	25220 24000	Наличие переходной площадки	нет
Тип вагона	-			Наличие стояночного тормоза	есть
Изготовитель	ОАО «Днепровагонмаш»	Ширина максимальная, мм	2950	Количество стоек, шт.	12
Грузоподъемность, т	62			Год постановки на серийное пр-во	1970
Масса тары вагона, т	30,8	Высота от УГР, мм: максимальная до уровня настила пола	4350 1250	Год снятия с серийного производства	-
Нагрузка: статическая осевая, кН (тс) погонная, кН/м (тс/м)	227,4 (23,2) 37,8 (3,83)				
			Модернизация		
Скорость конструкционная, км/ч	120				

4-осная платформа для леса в хлыстах, модель 23-469-05

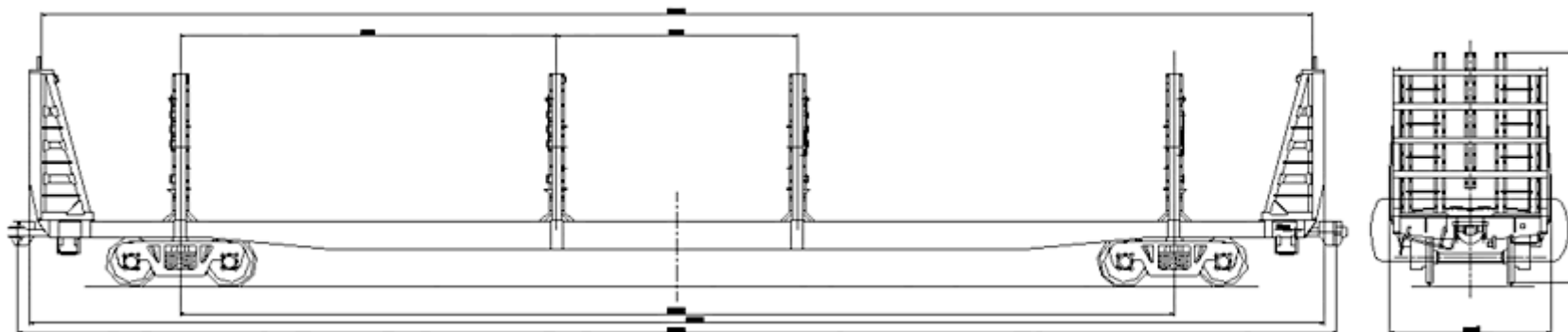

Для транспортировки леса в хлыстах

Номер проекта	М 1766.00.000-А	Габарит	1-Т	Количество осей, шт.	4
Технические условия	Ту 32 ЦВ 2551-2003	База вагона, мм	19000	Модель 2-осной тележки	18-100
Модель вагона	23-469-05	Длина, мм: по осям сцепления автосцепок по концевым балкам рамы	25220	Наличие переходной площадки	нет
Тип вагона	-		24000	Наличие стояночного тормоза	есть
Изготовитель	ОАО «Днепровагонмаш»	Ширина максимальная, мм	3100	Количество стоек, шт.	12
Грузоподъемность, т	62,7		Высота от УГР, мм: максимальная до уровня настила пола	4385	Год постановки на серийное пр-во
Масса тары вагона (min/max), т	30,1	1250		24280	Год снятия с серийного производства
Нагрузка: статическая осевая, кН (тс) погонная, кН/м (тс/м)	227,4 (23,2) 37,8 (3,83)	Расстояние между внутренними поверхностями торцевых стен, мм			Возможность установки буферов
				Модернизация	ПКБ ЦВ ОАО «РЖД»
Скорость конструкционная, км/ч	120				

4-осная платформа для леса в хлыстах, модель 23-469-06

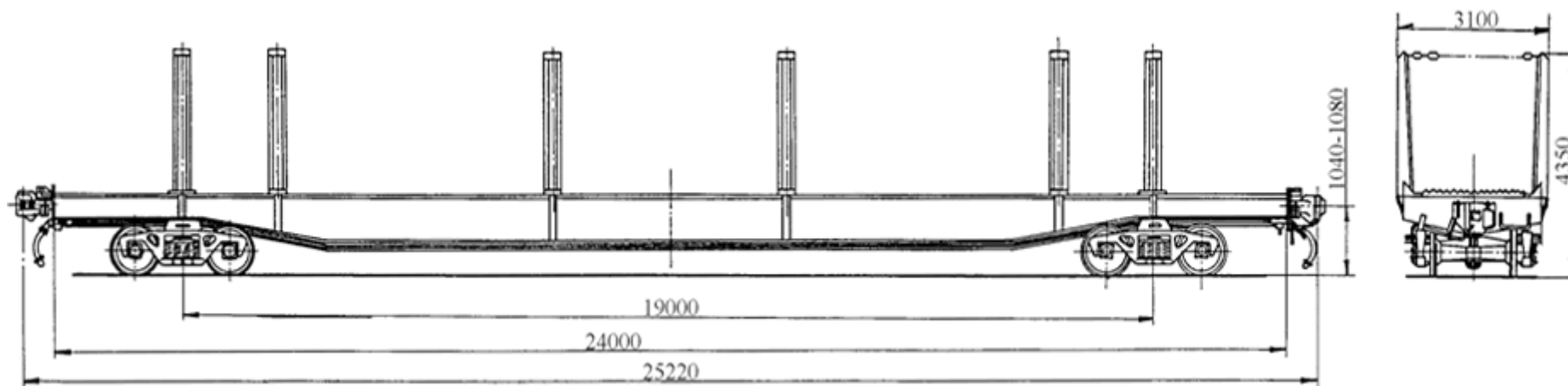

Для транспортировки леса в хлыстах

Номер проекта	469.000.002	Габарит	1-Г	Наличие переходной площадки	нет
Технические условия	ТУ 24.05.284-92	База вагона, мм	19000	Наличие стояночного тормоза	есть
Модель вагона	23-469-06	Длина, мм: по осям сцепления автосцепок по конечным балкам рамы	25220 24000	Количество стоек, шт.	12
Тип вагона	-			Год постановки на серийное пр-во	1970
Изготовитель	ОАО «Днепровагонмаш»	по конечным балкам рамы	24000	Год снятия с серийного производства	-
Грузоподъемность, т	61	Ширина максимальная, мм	3100	Возможность установки буферов	нет
Масса тары вагона (min/max), т	24,7/26	Высота от УГР, мм: максимальная до уровня настила пола	4350 1250	Модернизация	ПКБ ЦВ ОАО «РЖД»
Нагрузка: статическая осевая, кН (тс) погонная, кН/м (тс/м)	227,4 (23,2) 37,8 (3,83)				
Скорость конструкционная, км/ч	120	Модель 2-осной тележки	18-100		

4-осный двухъярусный крытый вагон для легковых автомобилей, модель 23-469-08

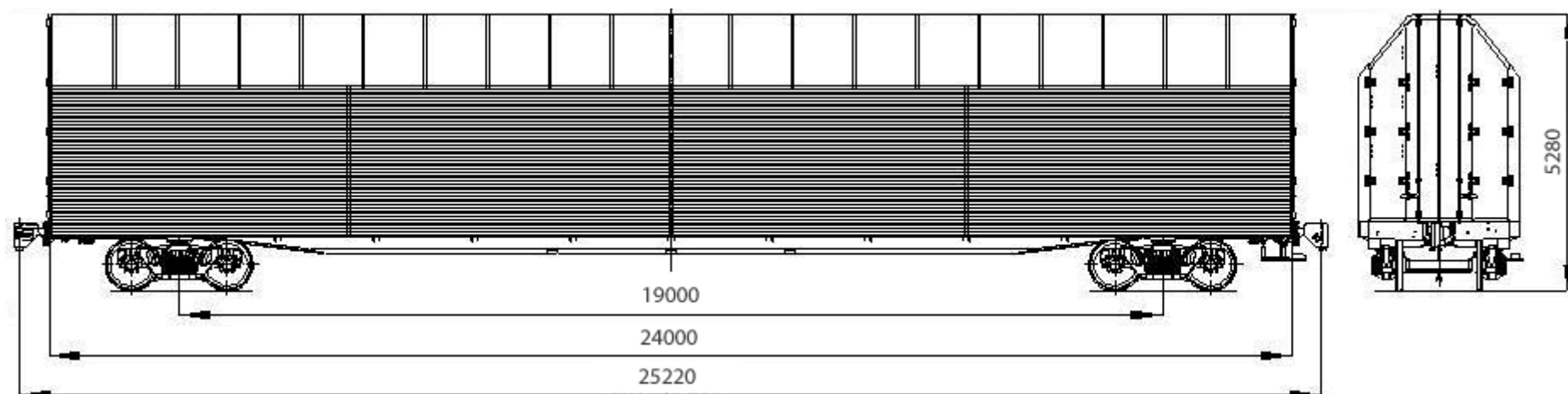

Для перевозки легковых автомобилей

Номер проекта	4519-06.00.00.000	База вагона, мм	19000	Количество ярусов	2
Технические условия	ТУ 3182-042-44297774-2006	Длина, мм: по осям сцепления автосцепок по концевым балкам (длина рамы)	25220 24000	Высота яруса, мм: первого второго	1950 1900
Модель вагона	23-469-08				
Разработчик	ОАО «НВЦ «ВАГОНЫ»	Ширина максимальная, мм	3150	Ширина кузова, мм: наружная (кузов) внутренняя (по стойкам)	3150 2920
Изготовитель	ОАО «Вологдаметаллострой»	Высота от УГР максимальная, мм :	5280		
Грузоподъемность, т	22	Количество осей, шт.	4	Количество автомобилей, шт	2
Масса тары вагона, т	38	Модель 2-осной тележки	18-100		
Нагрузка: статическая осевая, кН (тс) погонная, кН/м (тс/м)	147(15) 23,32 (2,38)	Наличие переходной площадки	нет	Ширина дверного проема, мм	2700
		Наличие стояночного тормоза	есть	Год постановки на серийное пр-во	2007
Скорость конструкционная, км/ч	120			Год снятия с серийного производства	-
Габарит	1-Т			Возможность установки буферов	нет

4-осная платформа для лесоматериалов и хлыстов, модель 23-925

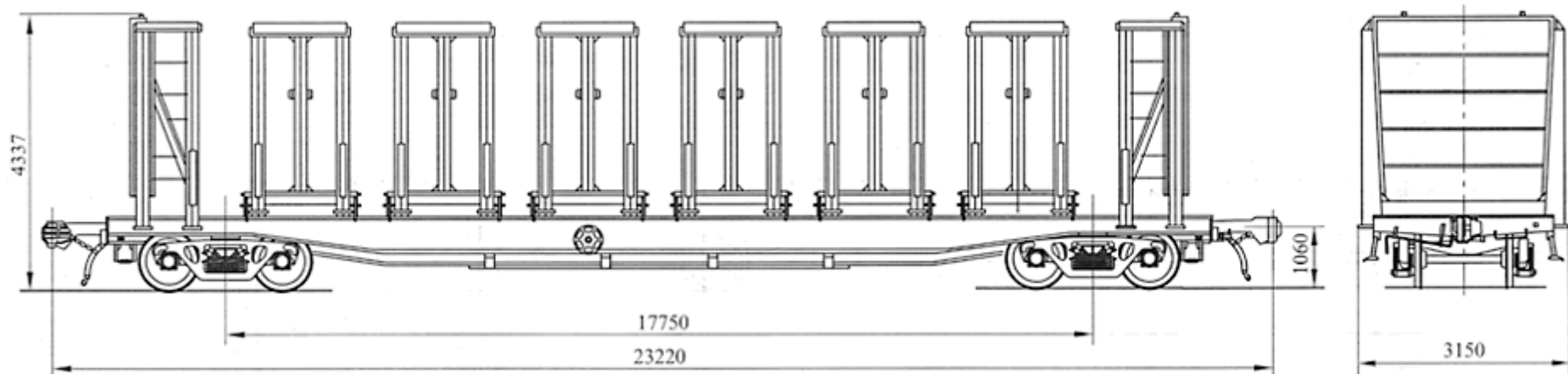

Для перевозки лесоматериалов и хлыстов

Номер проекта	925.00.000-0	База вагона, мм	17750	Наличие переходной площадки	нет
Технические условия	ТУ24.05.915-90	Длина, мм:		Наличие стояночного тормоза	есть
Модель вагона	23-925	по осям сцепления автосцепок	23220	Объем кузова, м ³	165
Изготовитель	ОАО «Стахановский ВСЗ»	по концевым балкам (длина рамы)	22000	Удельный объем, м ³ /т	2,7
Грузоподъемность, т	60	Ширина максимальная, мм	3150	Площадь пола, м ²	64
Масса тары вагона (min/max), т	30,1 / 34	Высота от УГР, мм:		Удельная площадь пола, м ² /т	1,07
Нагрузка: колесной пары на рельсы, кН (тс) погонная, кН/м (тс/м)	230,5 (23,5) 39,73 (4,05)	максимальная	4337	Количество передвижных секций, шт	6
		до оси автосцепки	1060	Количество выдвижных торцевых щитов, шт	2
		до уровня настила пола	1326	Год постановки на серийное производство	1990
Скорость конструкционная, км/ч	120	Количество осей, шт.	4	Год снятия с серийного производства	-
Габарит	1-Т	Модель 2-осной тележки	18-100	Возможность установки буферов	нет

**4-осная платформа с несъемными щитами на стойках лесных рам и торцевыми стенами,
модель 23-925-01**

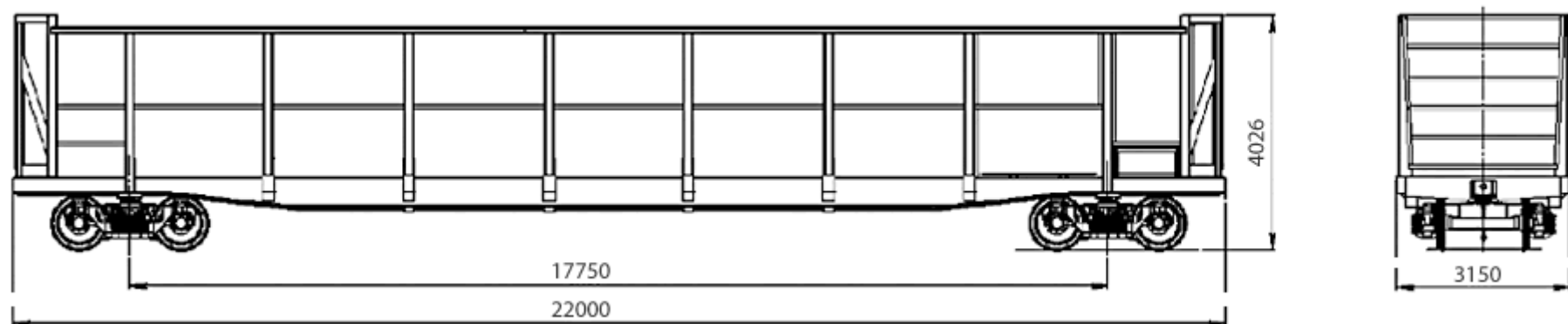

Для перевозки технологической щепы

Номер проекта	4507-06.00.00.000	База вагона, мм	17750	Наличие переходной площадки	нет
Технические условия	ТУ 3182-030-44297774-2006	Длина, мм: по осям сцепления автосцепок по концевым балкам (длина рамы)	23220 22000	Наличие стояночного тормоза	есть
Модель вагона	23-925-01			Объем кузова, м ³	160,5
Изготовитель	ОАО «Усть-Илимский мех. завод»	Ширина максимальная, мм	3150	Год постановки на серийное пр-во	1990
Грузоподъемность, т	61	Высота от УГР, мм: максимальная до уровня пола	4026 1326	Год снятия с серийного производства	-
Масса тары вагона, т	33			Возможность установки буферов	нет
Нагрузка:	коленной пары на рельсы, кН (тс) погонная, кН/м (тс/м)	230,5 (23,5) 39,5 (3,72)	Количество осей, шт.	4	
			Скорость конструкционная, км/ч	120	
Габарит	1-Т	Модель 2-осной тележки	18-100		

4-осная платформа для лесоматериалов, модель 23-4000

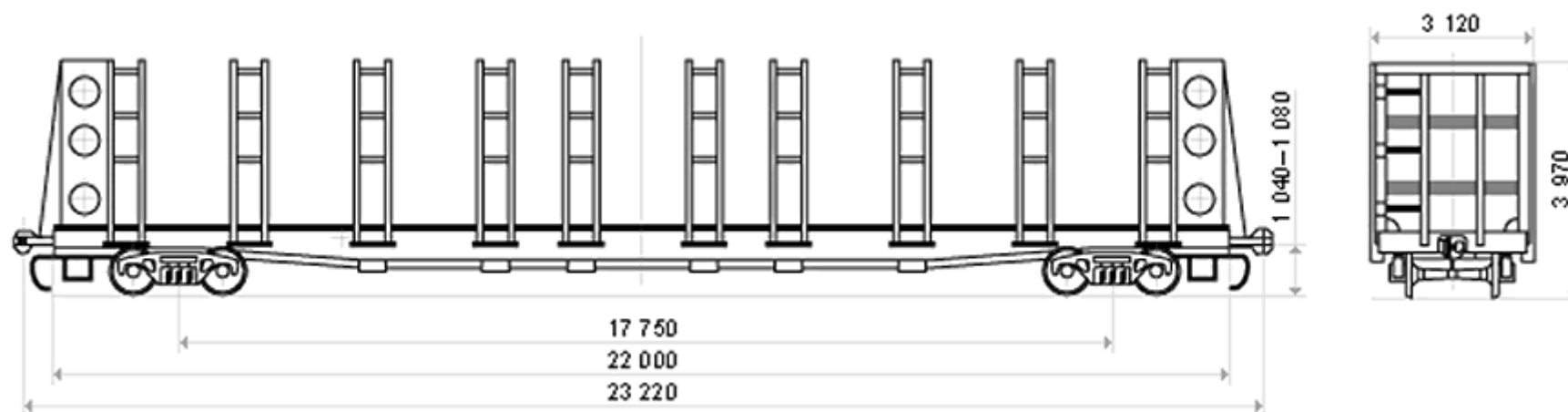

Для перевозки лесоматериалов длиной от 4,5 до 20,5 м

Номер проекта	4000.00.000	Скорость конструкционная, км/ч	120	Количество осей, шт.	4
Технические условия	ТУ 24.05.476-80	Габарит	1-Т	Модель 2-осной тележки	18-100
Модель вагона	23-4000	База вагона, мм	17750	Наличие переходной площадки	нет
Тип вагона	914	Длина, мм: по осям сцепления автосцепок по концевым балкам рамы	23220 22000	Наличие стояночного тормоза	есть
Изготовитель	ОАО «Днепровагонмаш» Финляндия			Количество стоек, шт.	20
Грузоподъемность, т	55, 56 - 55	Ширина максимальная, мм	3120	Год снятия с серийного производства	1984 -
Масса тары вагона (min/max), т	32,4/34,4 - 2. 32,4/34,4	Высота от УГР, мм: максимальная до уровня настила пола	3970 1250	Возможность установки буферов	нет
Нагрузка: статическая осевая, кН (тс) погонная, кН/м (тс/м)	221 (22,5) 37,14 (3,79)				

**4-осная платформа для лесоматериалов,
модель 23-4000-01**

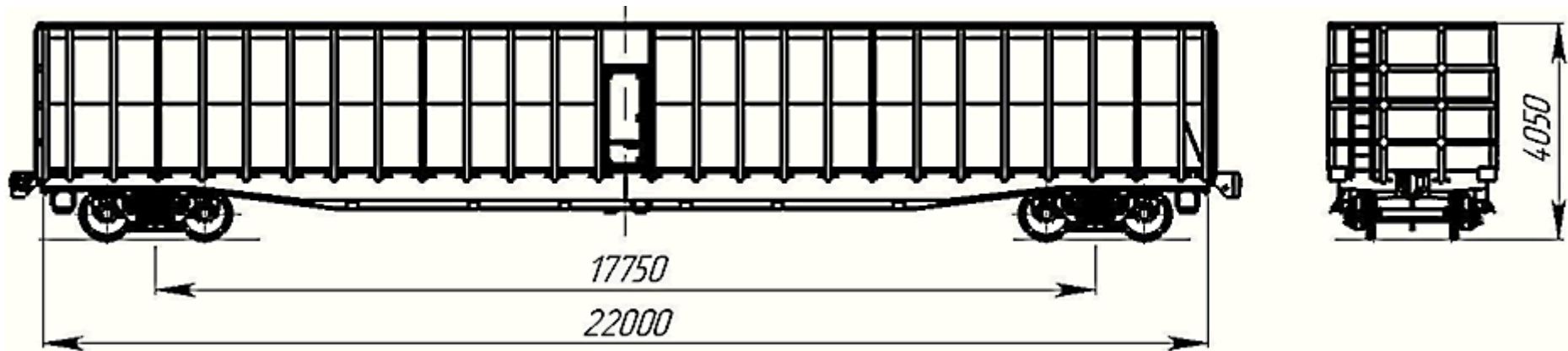

Для перевозки технологической щепы

Номер проекта	4527-07.00.00.000	База вагона, мм	17750	Внутренние размеры кузова, мм	
Технические условия	ТУ 3182-045-44297774-07	Длина, мм: по осям сцепления автосцепок по концевым балкам рамы	23220	длина	21994
Модель вагона	23-4000-01		22000	ширина	3000
Тип вагона	914	Ширина максимальная, мм	3206	высота	2800
Изготовитель	ОАО «Желдорстрой»			Наличие переходной площадки	нет
Грузоподъемность, т	60	Высота от УГР, мм: максимальная до уровня настила пола	4050	Наличие стояночного тормоза	есть
Масса тары вагона, т.	34		1250	Количество стоек, шт.	20
Нагрузка: статическая осевая, кН (тс) погонная, кН/м (тс/м)	231 (22,5) 62,0 (6,32)	Количество осей, шт.	4	Год постановки на серийное пр-во	2007
		Модель 2-осной тележки	18-100	Год снятия с серийного производства	-
Скорость конструкционная, км/ч	120	Количество дверей, шт.	2	Возможность установки буферов	нет
Габарит	1-Т	Объем кузова, м3	180		

**Специализированный вагон под перевозку щепы технологической и пиломатериалов,
модель 23-4000-02**

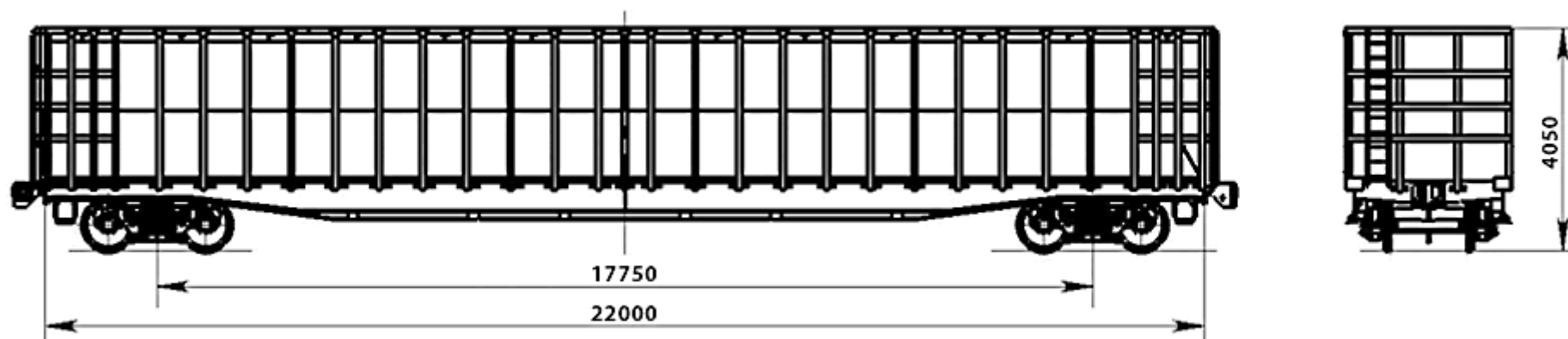

Для перевозки технологической щепы					
Номер проекта	4560-08.00.00.000	База вагона, мм	17750	Объем кузова, м ³	180
Технические условия	ТУ 3182-039-44297774-08	Длина, мм: по осям сцепления автосцепок по конечным балкам рамы	23220	Внутренние размеры кузова, мм длина ширина высота	21994 3000 2800
Модель вагона	23-4000-02		22000		
Тип вагона	914	Ширина максимальная, мм	3206		
Изготовитель	ЗАО «Волгаметаллострой»	Высота от УГР, мм: максимальная до уровня настила пола	4050	Год постановки на серийное пр-во	2007
Грузоподъемность, т	60		1250	Возможность установки буферов	нет
Масса тары вагона, т	34	Количество осей, шт.	4		
Нагрузка: статическая осевая, кН (тс) погонная, кН/м (тс/м)	231 (23,5) 62,0 (6,32)	Модель 2-осной тележки	18-100		
Скорость конструкционная, км/ч	120	Наличие переходной площадки	нет		
Габарит	1-Т	Наличие стояночного тормоза	есть		

4-осная платформа для технологических перевозок горячей заготовки, модель 23-4027

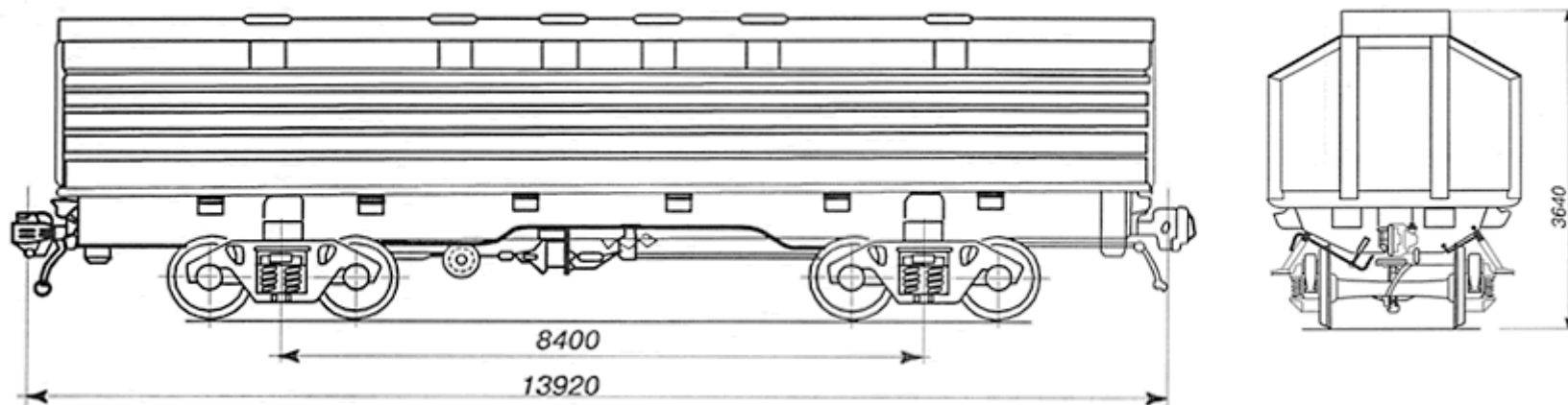

Для технологических перевозок горячей заготовки

Номер проекта	4027.00.000-03	Скорость движения, км/ч:		Количество осей, шт.	4
Технические условия	-	- по магистральным путям в порожнем состоянии	100	Модель 2-осной тележки	18-477
Модель вагона	23-4027	- по путям пром. предприятий	35	Наличие переходной площадки	нет
Тип вагона	-			Длина перевозимых заготовок, мм:	4000-11400
Изготовитель	ОАО «Днепровагонмаш»	Длина, мм:		Размеры сечений заготовок, мм:	
Грузоподъемность, т	90	по осям сцепления автосцепок	13920	круглого	Ø 430
Масса тары вагона (min/max), т	50 / 52	по концевым балкам рамы	12700	прямоугольного	-
Нагрузка:		Ширина максимальная, мм	3165	Год постановки на серийное пр-во	2001
статическая осевая, кН (тс)	343 (35)	Высота от УГР, мм:		Год снятия с серийного производства	-
погонная, кН/м (тс/м)	102,1 (10,42)	максимальная с колпаком до плоскости пола	4365	Возможность установки буферов	нет
Габарит	1-Т		1980		
База вагона, мм	8400				

**4-осная платформа технологическая для горячей слябовой заготовки,
модель 23-4027-03**

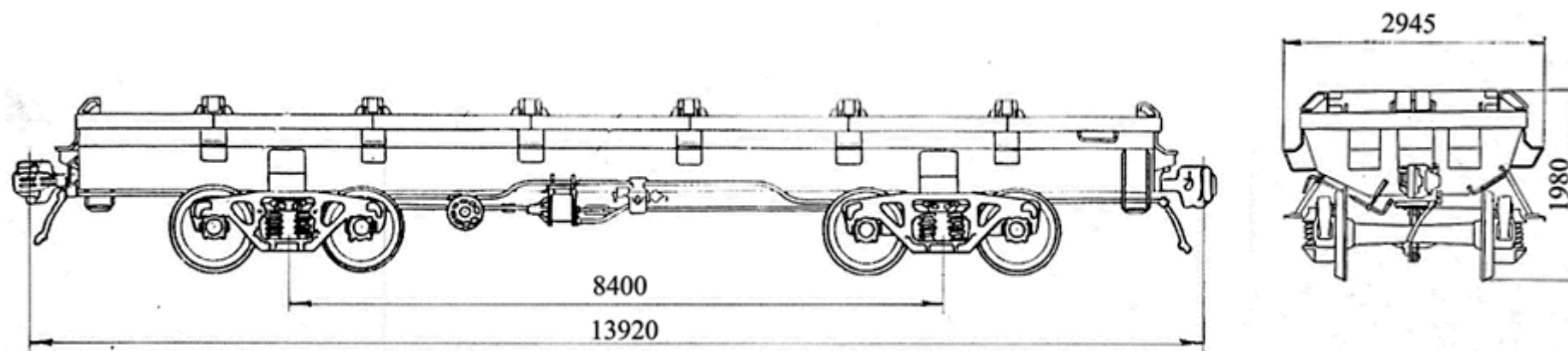

Для транспортировки горячей слябовой заготовки

Номер проекта	4027.00.000-03	Скорость движения, км/ч: - по магистральным путям в порожнем состоянии - по путям пром. предприятий	100 35	Наличие переходной площадки	нет
Технические условия	-			Наличие стояночного тормоза	есть
Модель вагона	23-4027-03	Длина, мм: по осям сцепления автосцепок по концевым балкам рамы	13920 12700	Размеры сечений заготовок, мм:	
Тип вагона	-			круглого	прямоугольного
Изготовитель	ОАО «Днепровагонмаш»	Ширина максимальная, мм	3030	Удельная материалоемкость	0,249
Грузоподъемность, т	108			Количество осей, шт.	4
Масса тары вагона, т	32	Модель 2-осной тележки	18-477	Год постановки на серийное пр-о	1989
Нагрузка: статическая осевая, кН (тс) погонная, кН/м (тс/м)	343 (35) 102,1 (10,42)			Год снятия с серийного производства	-
Габарит	1-Т			Возможность установки буферов	нет
База вагона, мм	8400				

**4-осная платформа технологическая для горячей круглой заготовки,
модель 23-4027-05**

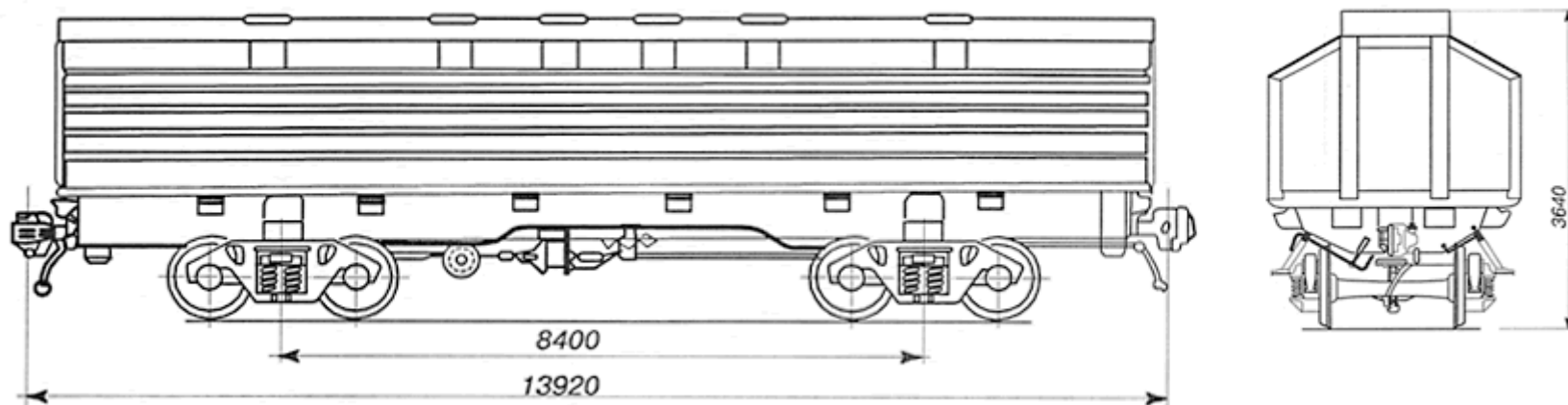

Для транспортировки горячей слябовой заготовки

Номер проекта	4027.00.000-05	Скорость движения, км/ч: - по магистральным путям в порожнем состоянии - по путям пром. предприятий	100 35	Модель 2-осной тележки	18-477
Технические условия	-			Наличие переходной площадки	нет
Модель вагона	23-4027-05	Длина, мм: по осям сцепления автосцепок по концевым балкам рамы	13920 12700	Наличие стояночного тормоза	есть
Тип вагона	-			Размеры сечений заготовок, мм: круглого прямоугольного	Ø 430 250-600
Изготовитель	ОАО «Днепровагонмаш»	Ширина максимальная, мм	3030	Удельная материалоемкость	0,49
Грузоподъемность, т	94			Количество осей, шт.	4
Масса тары вагона, т	46	Высота от УГР, мм: максимальная с колпаком до плоскости пола	3640 -	Год постановки на серийное пр-во	1989
Нагрузка: статическая осевая, кН (тс) погонная, кН/м (тс/м)	343 (35) 102,1 (10,42)			Год снятия с серийного производства	-
Габарит	1-Т			Возможность установки буферов	нет
База вагона, мм	8400				

**4-осная платформа для лесных грузов,
модель 23-4028**

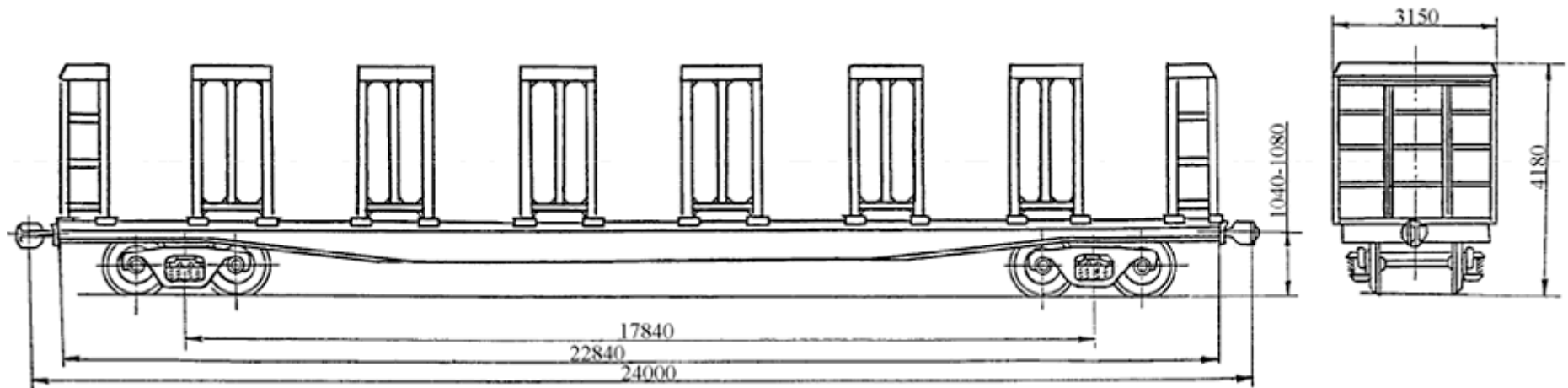

Для перевозки лесоматериалов

Номер проекта	4028.00.000	Габарит	1-Т	Наличие переходной площадки	нет
Технические условия	ТУ 24.05.4028-92	База вагона, мм	17840	Наличие стояночного тормоза	есть
Модель вагона	23-4028	Длина, мм: по осям сцепления автосцепок по концевым балкам рамы	24000 22840	Количество стоек, шт.	16
Тип вагона	-			Длина перевозимого груза, м	от 2 до 22
Изготовитель	ОАО «Днепровагонмаш»	Ширина максимальная, мм	3150	Год постановки на серийное пр-во	1991
Грузоподъемность, т	67			Высота от УГР, мм: максимальная до уровня настила пола	4180 1250
Масса тары вагона (min/max), т	31,6/32,6	Количество осей, шт.	4	Возможность установки буферов	нет
Нагрузка: статическая осевая, кН (тс) погонная, кН/м (тс/м)	245 (25) 38 (3,875)			Модель 2-осной тележки	18-100
Скорость конструкционная, км/ч	120				

**4-осная платформа для совков со скрапом,
модель 23-4029**

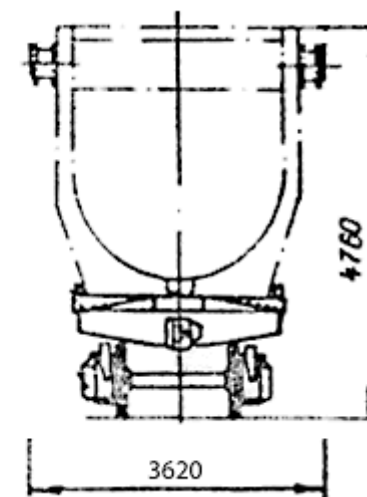
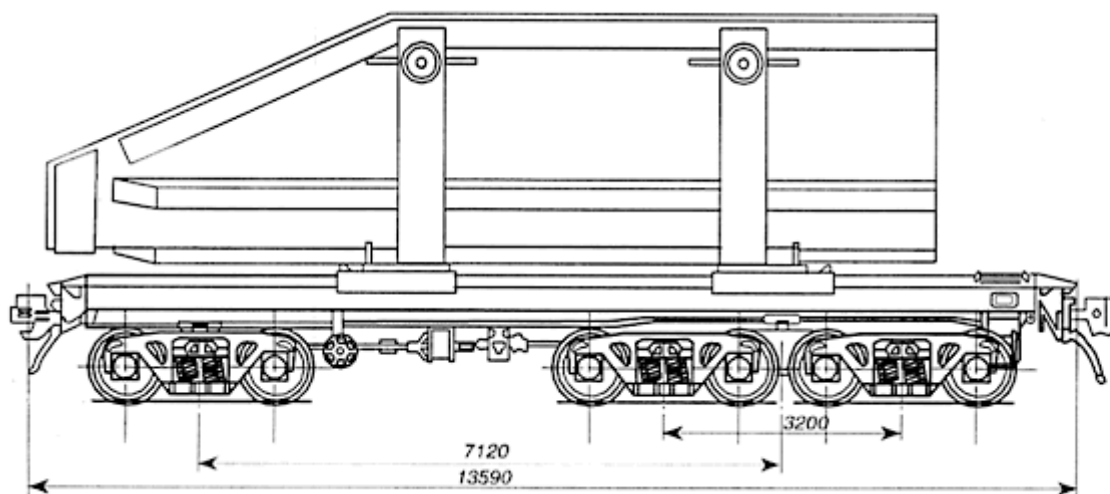

Для транспортирования скрапа в совках

Номер проекта	4029.00.000	Габарит	1-Т	Количество осей, шт.	6
Технические условия	-	База вагона, мм	7120	Модель 2-осной тележки	18-477
Модель вагона	23-4029	Длина, мм:		Удельная материалоемкость	0,238
Тип вагона	-	по осям сцепления автосцепок	13590	Наличие переходной площадки	нет
Изготовитель	ОАО «Днепровагонмаш»	по концевым балкам рамы	12370	Наличие стояночного тормоза	есть
Грузоподъемность, т	130	Ширина максимальная, мм	3620	Год постановки на серийное пр-во	1991
Масса тары вагона, т	31	Высота от УГР максимальная, мм	4760	Год снятия с серийного производства	-
Максимальная расчетная статическая нагрузка от колесной пары на рельс, кН (тс)	265 (27)	База тележек, мм:		Возможность установки буферов	нет
Скорость конструкционная, км/ч	120	2-х осной	1850		
		4-х осной	3200		

**4-осная платформа для тяжеловесной обрeзи,
модель 23-4052**

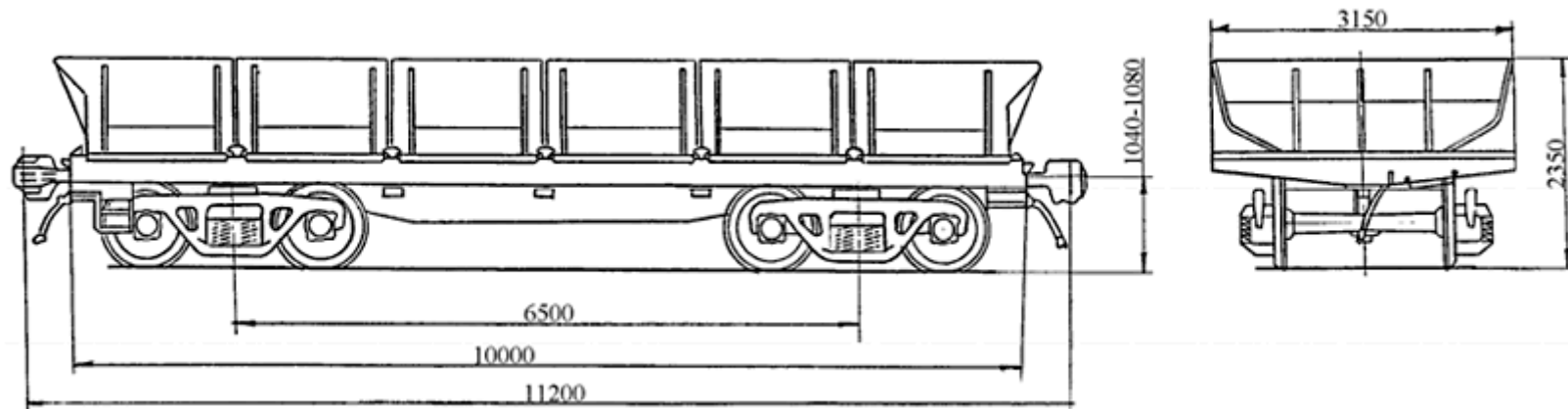

Для перевозки тяжеловесной обрeзи, блумсов, слябов чушкового чугуна

Номер проекта	4052.00.000	Скорость движения, км/ч: - по магистральным путям в порожнем состоянии - по путям пром. предприятий	100 30	Высота от УГР до уровня пола, мм:	1310
Технические условия	ТУ 24.05.4052-91			Количество осей, шт.	4
Модель вагона	23-4052	Габарит	1-Т	Модель 2-осной тележки	18-477
Тип вагона	-			База вагона, мм	6500
Изготовитель	ОАО «Днепровагонмаш»	Длина, мм: по осям сцепления автосцепок по концевым балкам рамы	11200 10000	Наличие стояночного тормоза	есть
Грузоподъемность, т	108			Ширина максимальная, мм	3150
Масса тары вагона (min/max), т	32 / 33			Год постановки на серийное пр-во	1992
Нагрузка: статическая осевая, кН(тс) погонная, кН/м (тс/м)	345 (35,25) 123,4 (12,6)			Год снятия с серийного производства	-
				Возможность установки буферов	нет

4-осная платформа для лесоматериалов, модель 23-4064

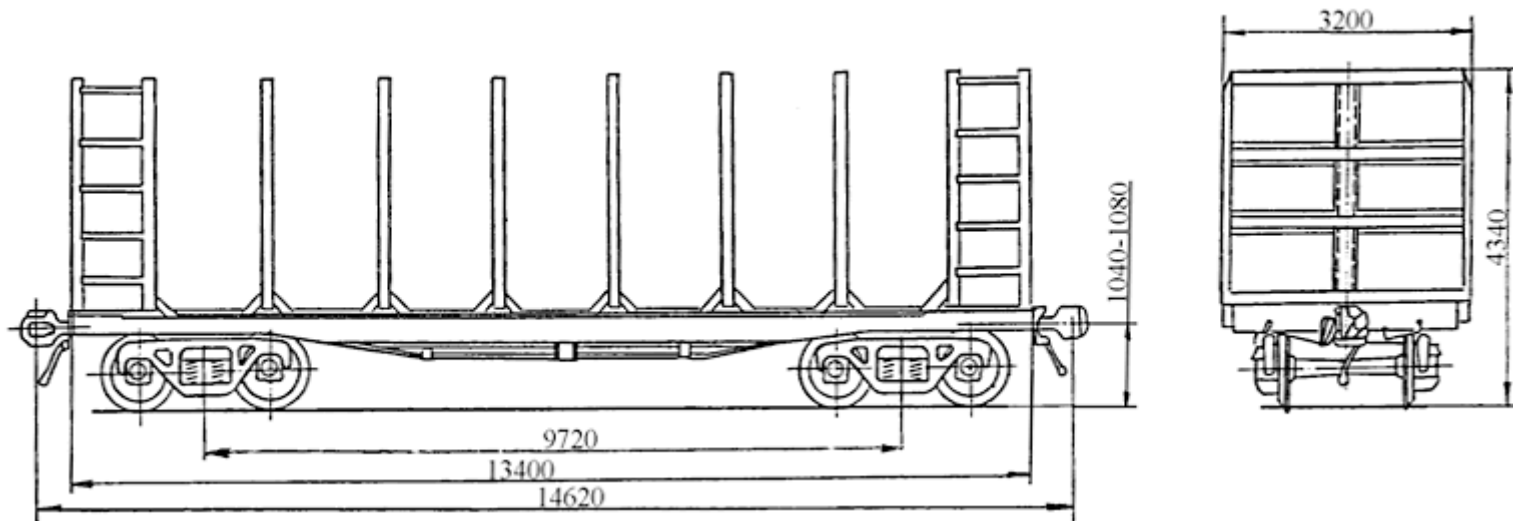

Для перевозки лесоматериалов

Номер проекта	4064.00.000	Габарит	1-Т	Наличие переходной площадки	нет
Технические условия	ТУ 24.05.819-83	База вагона, мм	9720	Наличие стояночного тормоза	есть
Модель вагона	23-4064	Длина, мм:		Количество стоек, шт.	16
Тип вагона	-	по осям сцепления автосцепок	14620	Площадь пола, м ²	36,8
Изготовитель	ОАО «Днепровагонмаш»	по концевым балкам рамы	13400	Расчетный объем погрузочного пространства, м ³	105
Грузоподъемность, т	68	Ширина максимальная, мм	3200	Длина перевозимого груза, м	от 3 до 13
Масса тары вагона (min/max), т	23,3 / 24	Высота от УГР, мм:		Год постановки на серийное пр-во	-
Нагрузка:	статическая осевая, кН (тс) погонная, кН/м (тс/м)	максимальная	4340	Год снятия с серийного производства	-
		до уровня настила пола	1250	Возможность установки буферов	нет
Скорость конструкционная, км/ч	120	Количество осей, шт.	4		
		Модель 2-осной тележки	18-100		

4-осный вагон для троллейбусов, модель 23-4082

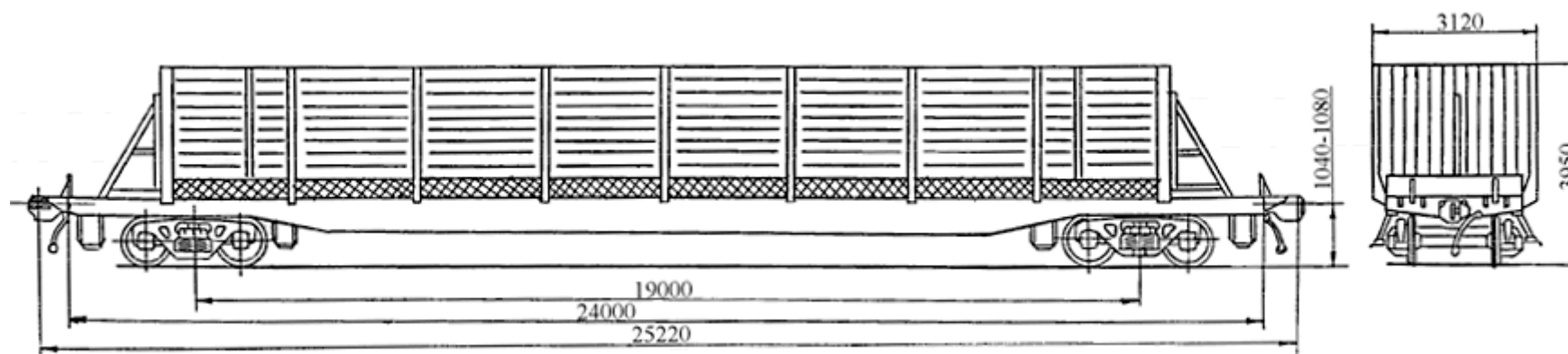

Для перевозки троллейбусов

Номер проекта	4082.00.000	Габарит	1-Т	Ширина, мм:	
Технические условия	-	База вагона, мм	19000	наружная (по раме)	2700
Модель вагона	23-4082	Длина, мм: по осям сцепления автосцепок по концевым балкам (длина рамы)	25220 24000	внутренняя (по стойкам)	2920
Тип вагона	-			Количество троллейбусов, перевозимых в вагоне, шт. :	
Изготовитель	ОАО «Днепровагонмаш»	Ширина максимальная, мм	3120	ЮМЗТ1	1
Грузоподъемность, т	62,8	Высота от УГР максимальная, мм:	3950	ЮМЗТ2	1
Масса тары вагона, т	31,2	Количество осей, шт.	4	Наличие дверного проема, мм	нет
Нагрузка: статическая осевая, кН (тс) погонная, кН/м (тс/м)	230 (23,5) 36,5(3,72)	Модель 2-осной тележки	18-100	Год постановки на серийное пр-во	1993
		Наличие переходной площадки	есть	Год снятия с серийного производства	-
Скорость конструкционная, км/ч	120	Наличие стояночного тормоза	есть	Возможность установки буферов	нет

**4-осная платформа для слитков и квадратной заготовки,
модель 23-4084**

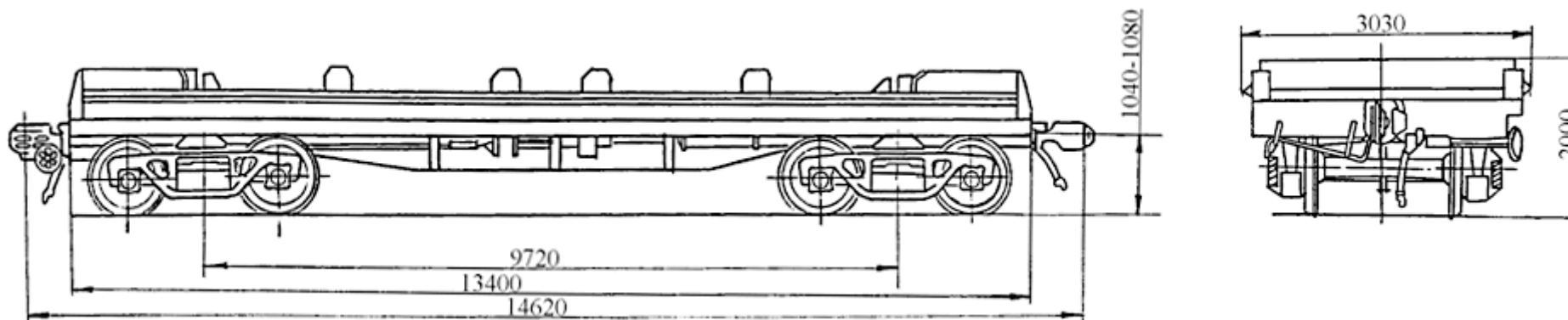

Для перевозки слитков и квадратной заготовки

Номер проекта	4084.00.000	Габарит	0-ВМ (01-Т)	Наличие переходной площадки	нет
Технические условия	-	База вагона, мм	9720	Наличие стояночного тормоза	есть
Модель вагона	23-4084	Длина, мм: по осям сцепления автосцепок по концевым балкам рамы	14620	Размеры перевозимых квадратных заготовок, мм: длина ширина x высота	6000, 8000-9000, 12000 100x100, 120x120, 160x160
Тип вагона	-		13400		
Изготовитель	ОАО «Днепровагонмаш»	Ширина максимальная, мм	3030	Год постановки на серийное пр-во	1992
Грузоподъемность, т	72	Высота от УГР, мм: максимальная до уровня пола	2000	Год снятия с серийного пр-ва	-
Масса тары вагона (min/max), т	22,5/24		1310	Возможность установки буферов	нет
Нагрузка: статическая осевая, кН (тс) погонная, кН/м (тс/м)	230 (23,5) 63,01 (6,42)	Количество осей, шт.	4		
Скорость конструкционная, км/ч	120	Модель 2-осной тележки	18-100		

Вагон-платформа для крупнотоннажных контейнеров и колесной техники, модель 23-4085

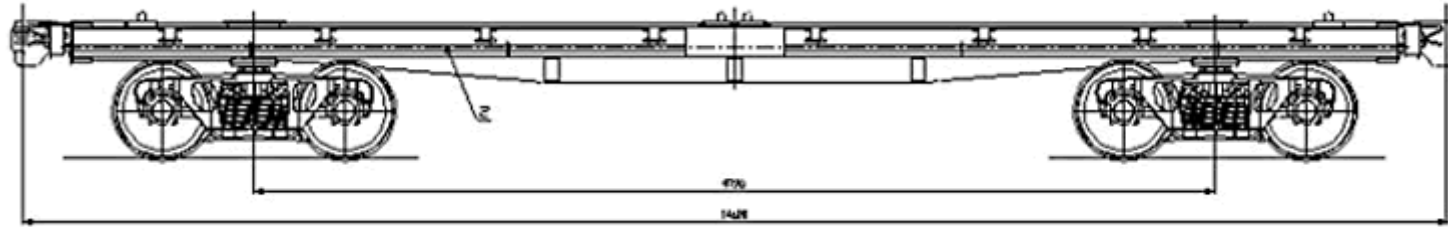

Для перевозки контейнеров и колесной техники			
Номер проекта	4012.00.000-01	Габарит	0- BM
Технические условия	-	База вагона, мм	7200
Модель вагона	23-4085	Длина, мм:	
Тип вагона	912	по осям сцепления автосцепок	14620
Изготовитель	ОАО «Днепровагонмаш»	Ширина максимальная, мм	3150
Грузоподъемность, т	72	Количество осей, шт.	4
Масса тары вагона, т	22	Модель 2-осной тележки	18-100
Нагрузка:	статическая нагрузка, кН (тс) погонная, кН/м (тс/м)	Наличие переходной площадки	есть
		Наличие стояночного тормоза	есть
Скорость конструкционная, км/ч	120		

4-осная платформа под контейнеры для ферросплавов, модель 23-4090

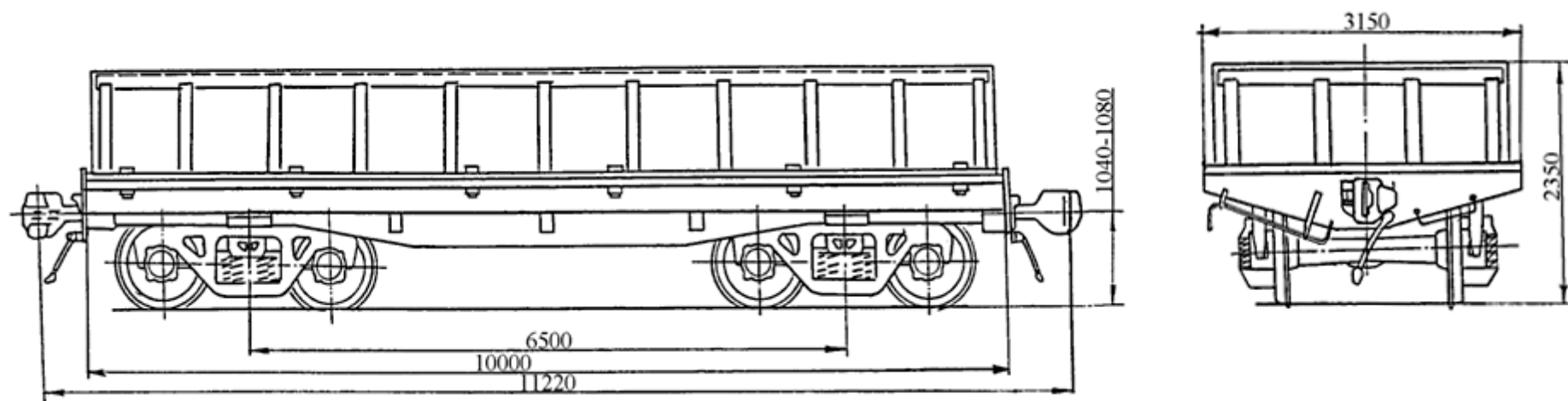

Для перевозки контейнеров для ферросплавов

Номер проекта	4090.00.000	Скорость движения, км/ч: - по магистральным путям в порожнем состоянии - по путям пром. предприятий	100 35	Наличие переходной площадки	нет
Технические условия	4090.00.000ТТ			Наличие стояночного тормоза	есть
Модель вагона	23-4090	Длина, мм: по осям сцепления автосцепок по концевым балкам рамы	11220 10000	Высота бортов, мм	1020
Тип вагона	-			Ширина максимальная, мм	3150
Изготовитель	ОАО «Днепровагонмаш»	Высота от УГР максимальная, мм	2350	Габариты поддона:	
Грузоподъемность, т	109,5			длина	2720
Масса тары вагона (min/max), т	29,6 / 30,5	Количество осей, шт.	4	ширина	1890
Нагрузка: статическая осевая, кН (тс) погонная, кН/м (тс/м)	343 (35) 122,3 (12,5)	Модель 2-осной тележки	18-477	высота	300
		Габарит	1-Т	Год постановки на серийное пр-во	1994
База вагона, мм	6500			Год снятия с серийного производства	-
				Возможность установки буферов	нет

**4-осная платформа для горячей сортовой заготовки,
модель 23-4118**

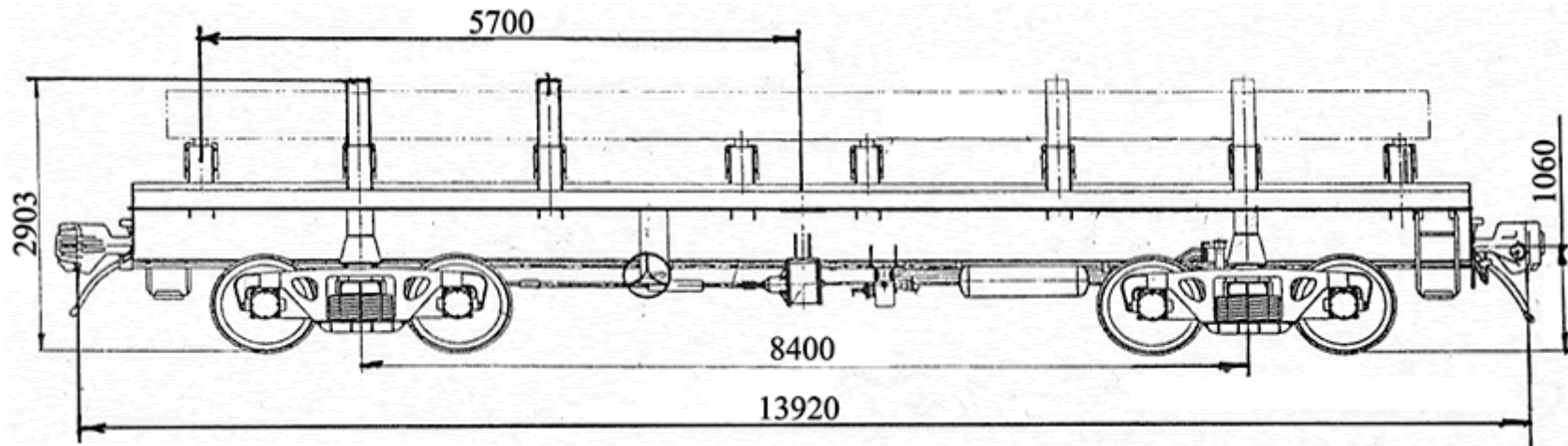

Для перевозки горячих непрерывно литых заготовок (с температурой до 500°С)

Номер проекта	4118.00.000	Удельная материалоемкость	0,343	Наличие переходной площадки	есть
Технические условия	-	База вагона, мм	8400	Наличие стояночного тормоза	есть
Модель вагона	23-4118	Длина, мм:		Размеры перевозимых заготовок:	
Тип вагона	-	по осям сцепления автосцепок	13920	сечение, мм	150x150, 170x170
Изготовитель	ОАО «Днепровагонмаш»	по лобовым листам рамы	12700	длина, м	4, 6, 9, 11, 12
Грузоподъемность, т	105	Ширина максимальная, мм	3030	Год постановки на серийное пр-во	-
Масса тары вагона, т	35	Высота от УГР до опорной домкратной площадки, мм	1455	Год снятия с серийного пр-ва	-
Максимальная расчетная статическая нагрузка от колесной пары на рельс, кН (тс)	343 (35)	Количество осей, шт.	4	Возможность установки буферов	нет
Скорость конструкционная, км/ч	100	Модель 2-осной тележки	18-477		
Габарит	1-Т				

4-осная платформа 3064-1, для вагонов-цистерн

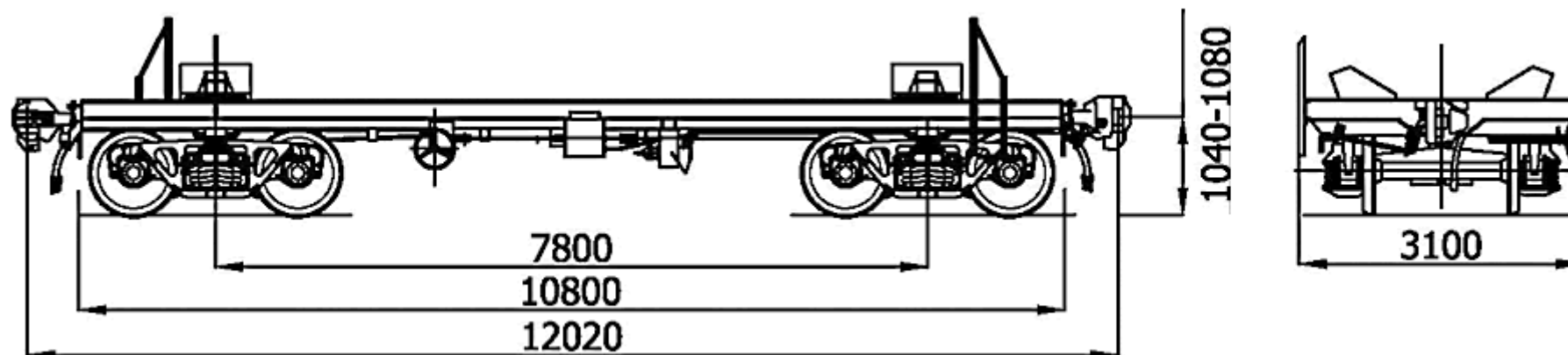

Для вагонов-цистерн, предназначенных для перевозки нефтепродуктов

Номер проекта	3064.00.00.000-1	Нагрузка статическая осевая, кН (тс)	230,3 (23,5)	Возможность установки защитных экранов	есть
Технические условия	ТУ 3182-006-00210766-95	Скорость конструкционная, км/ч	120		
Модель вагона	3064-1	Габарит	02-ВМ	Наличие переходной площадки	нет
Тип вагона	-	База платформы, мм	7800	Наличие стояночного тормоза	есть
Изготовитель	ЗАО «УК БМЗ»	Длина, мм: по осям сцепления автосцепок по концевым балкам рамы	12020	Возможность установки и крепления на платформе котлов с внутренними номинальными диаметрами, мм	2600, 2800, 3000, 3200
Грузоподъемность (с учетом массы котла и деталей его крепления), т: без защитных экранов с защитными экранами	77,4		Ширина максимальна, мм		
	76,5	Количество осей, шт.	4	Год снятия с серийного производства	-
Масса тары вагона, т: без защитных экранов с защитными экранами	16,13	Модель 2-осной тележки	18-100	Возможность установки буферов	есть
	17	Наличие отверстия в хребтовой балке под сливной прибор	есть		

4-осная платформа 3064-4, для вагонов-цистерн

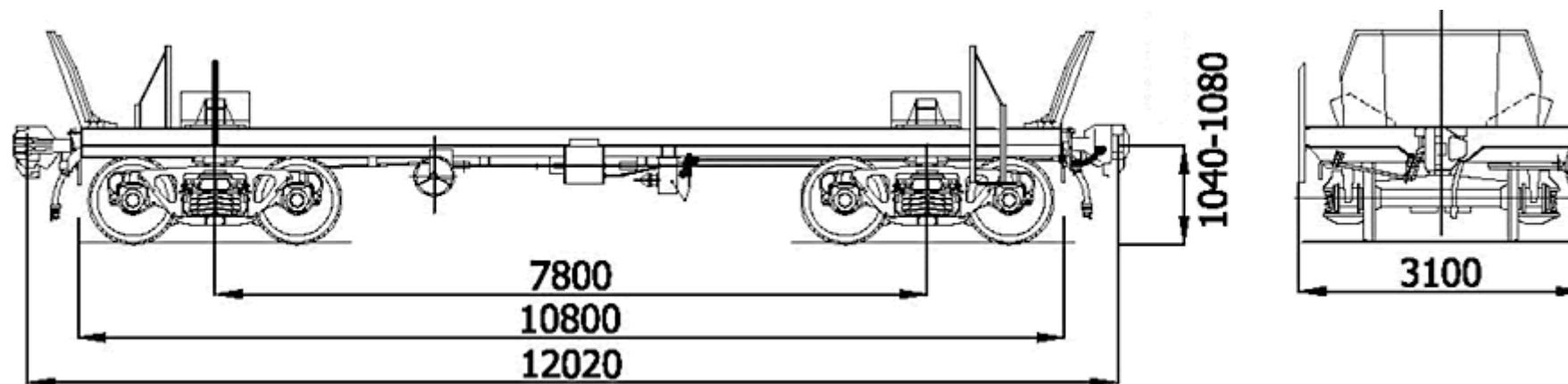

Для вагонов-цистерн, предназначенных для перевозки газов

Номер проекта	3064.00.00.000-1	Нагрузка статическая осевая, кН (тс)	230,3 (23,5)	Возможность установки защитных экранов	-
Технические условия	ТУ 3182-006-00210766-95	Скорость конструкционная, км/ч	120	Наличие переходной площадки	нет
Модель вагона	3064-4	База платформы, мм	7800	Наличие стояночного тормоза	есть
Тип вагона	-	Длина, мм:		Возможность установки и крепления на платформе котлов с внутренними номинальными диаметрами, мм	2600, 2800, 3000, 3200
Изготовитель	ЗАО «УК БМЗ»	по осям сцепления автосцепок	12020	Год постановки на серийное пр-во	1996
Грузоподъемность (с учетом массы котла и деталей его крепления), т:	без защитных экранов с защитными экранами	по концевым балкам рамы	10800	Год снятия с серийного производства	-
		Ширина максимальна, мм	3100	Возможность установки буферов	есть
Масса тары вагона, т:	без защитных экранов с защитными экранами	Количество осей, шт.	4		
		Модель 2-осной тележки	18-100		
		Наличие отверстия в хребтовой балке под сливной прибор	нет		